

※使用しているタロットの絵はすべて日本国著作権法に基づき、著作権の保護期間が満了しているため、パブリックドメインの状態にあるものです。作成日時1909年パメラ・コールマン・スミス 日本において2012年5月22日よりパブリックドメインです。

## 0. 愚者

数字の0⇒①

- 顔が上向き⇒⑫
- 左向きの人物⇒⑪
- ※カードに向かって左
- カジュアルな服⇒⑩
- 黄色の背景⇒⑨
- 崖っぷち⇒⑧
- 遠くの山々⇒⑦



- 白い太陽⇒②
- 少ない荷物⇒③
- 白いバラ⇒④
- 氷の高い山⇒⑤
- 吠える白い犬⇒⑥

このカードのイメージを自分の言葉で表現しましょう⇒☆

- ①数字の0⇒スタートライン、何もない「無」の状態
- ②白い太陽⇒太陽は目標を示す 白い⇒白紙の状態、目標が決まっていない
- ③少ない荷物⇒身軽、自由、どこにでも行ける
- ④白いバラ⇒聖母マリアの象徴⇒純真無垢、心の清らかさ
- ⑤氷の高い山⇒水色は精神性を示す、これからの精神の成長の旅が険しいことを示す
- ⑥吠える白い犬⇒そっちに行ったら危ないと警告（家族や身内などの声）
- ⑦遠くの山々⇒山は目標・夢・ゴール⇒まだまだ遠く道のりは厳しそう
- ⑧崖っぷち⇒この先どうなるか分からない、不安定さ
- ⑨黄色の背景⇒希望と喜びがあり、先行きも祝福され明るいことを示す
- ⑩カジュアルな服⇒自由、フリースタイル、自然体
- ⑪左向きの人物⇒内面の世界に住む、自分中心的、自分軸がしっかりしている
- ⑫顔が上向き⇒直観・夢に従う、現実を見ていない

### ☆正位置

自由気ままで、冒険心にあふれる  
無計画で楽天的  
子どものように純粋で無邪気  
人生を踏み出す第一歩  
若くて可能性がある

### ★逆位置

我がままで自分勝手  
無責任な行動  
計画性のなさで失敗  
気まづくなったら逃げる  
自由奔放すぎて周囲に迷惑をかける

※ワンポイント (恋愛占いでこのカードが出たら) 正逆ともに

あなたとの将来を全然考えていません。今が楽しければ良いというお気楽ムード。  
あなたへの気持ちを占って出たら、相手は何とも思っていないことを示します。

## 1. 魔術師

数字の1⇒①

無限大⇒②

- ロータスバンド⇒⑨
- 赤い服⇒⑧
- 机の上にある物⇒⑦
- 白いユリ⇒⑥



- 右手が天を指し左手が地を指すポーズ⇒③
- ウロボロスの蛇⇒④
- 赤いバラ⇒⑤

- ①数字の1⇒スタート、新しいことを始める、世界の始まり
- ②無限大⇒超越的な可能性、永遠や無限のシンボル
- ③右手と左手のポーズ⇒天地をつなげる ポーズ⇒天からのメッセージを現実世界で具体化できる力がある⇒ひらめきやアイデアを商品やサービスやシステムにして世の中に出す
- ④ウロボロスの蛇⇒尾を咬む蛇、始めと終わりの一致、永遠不滅の象徴、無限
- ⑤赤いバラ⇒情熱・やる気、ものごとの完成
- ⑥白いユリ⇒純粋無垢、清らかさ
- ⑤と⑥赤いバラと白いユリ⇒赤と白は男女の象徴、誕生や創造を表す、
- ⑦机の上にある物⇒ペンタクル・カップ・剣・棒⇒いろいろなアイテムを使いこなす有能な人材、新しく物を生み出す技術や才能がある
- ⑧赤い服⇒情熱を持った人物
- ⑨ロータスバンド⇒必要な情報を天から引っ張ってくる

### ☆正位置

技術や才能を生かして新しいスタート  
情熱とやる気がある  
説明することが上手  
専門分野でプロフェッショナル  
優れた技術や知識を披露する  
新しい恋愛のスタート

### ★逆位置

新しいスタートができない  
準備不足・実力不足でスタートできない  
言葉巧みに人をだます  
実力が無いのに自信過剰で浮く  
消極的でチャンスをつかめない

※ワンポイント (正位置でこのカードが出たら)

何かを始めようとしてこのカードが出たら、「スタートして良い」というメッセージ。明確な目標を持つと成功します。

## 2. 女教皇

数字の2⇒①

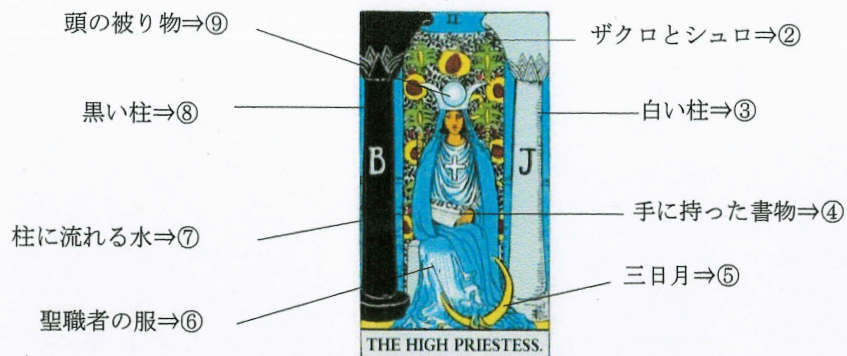

- ①数字の2⇒二つの対比する物ごと、両極や相対関係を示す、緊張感
- ②ザクロとシュロ⇒(1)ザクロは女性器の象徴、シュロ(ヤシ科)は男性器の象徴→女性がそれらに背を向けて座り、胸に十字架がある→神に捧げた身・処女性
- ③白い柱⇒エルサレム神殿の柱、JACHIN(ヤキン)の柱、光の柱(⑧の黒い柱と対)
- ④手に持った書物⇒トーラの書、ユダヤ教の律法書、聡明で知恵や知識が豊かであると示す
- ⑤三日月⇒(1)女教皇が神秘的な存在であることを示す、潜在意識や感情  
(2)月の姿は太陽によって変わる→身をゆだねることの象徴
- ⑥聖職者の服⇒ルールを守る隙のない女性、神秘的、近寄りがたい女性、自分に厳しい  
水色の衣服は高い精神性を表す
- ⑦柱に流れる水⇒直感、潜在意識
- ⑧黒い柱⇒エルサレム神殿の柱、BOAZ(ボアズ)の柱、闇の柱
- ⑨頭の被り物⇒月と太陽の冠、二つの対比するものを示している、サイキック能力、神秘性

☆正位置

几帳面・完璧主義  
白黒ははっきりさせたがる  
直観力に優れる  
クールで美しい仕事のできる女性  
本心を見せず隙が無い  
恋愛よりも仕事優先

★逆位置

完璧主義すぎてヒステリック  
自分にも他人にも厳しすぎる  
潔癖症すぎる  
白黒つけすぎて柔軟な対応ができない  
必要以上にイライラ、ノイローゼぎみ  
恋人ができなくてピリピリ

※ワンポイント (恋愛運 相手の気持ちを占って出た場合)

クールすぎて近寄りがたい雰囲気を出しているため、相手は話しかけにくいと感じています。  
好きな男性には、笑顔や優しい雰囲気を心がけると良いです。

## 3. 女帝

数字の3⇒①

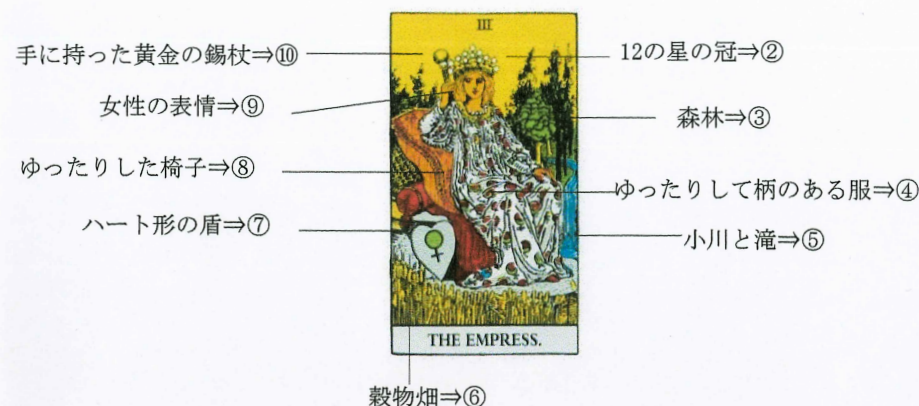

- ①数字の3⇒結合による生産、新しい生命の誕生
- ②12の星の冠⇒12の星は黄道十二宮、女帝が宇宙の生みの親であることの象徴
- ③森林⇒豊かな自然に囲まれた環境、リラックスして過ごしている
- ④服⇒妊婦服にも見えるため妊娠の可能性を示す、柄はザクロで子孫繁栄の意味
- ⑤小川⇒心が愛で満たされている、精神的に余裕がある  
滝⇒豊富な水量→人に与えるほどの愛がある
- ⑥穀物畑⇒豊かである象徴、多産の神を表現、大地の実りは努力の結果である
- ⑦盾⇒ハートは心、金星のシンボルは愛と美、愛や美を受け止める力があることを表現
- ⑧椅子⇒王座であり、経済的豊かさや一族の繁栄を示す、深く腰掛ける様子は安心感を表す
- ⑨表情⇒柔らかな表情、満足そう、余裕がある
- ⑩錫杖⇒球体が地上の現実を示す、富と権力を持つ

☆正位置

女性の魅力にあふれる  
母性的で愛情にあふれる  
心も物質的にも豊かで余裕がある  
身も心も幸せ、リラックス  
妊娠する可能性を示す

★逆位置

恵まれた環境に甘んじてだらしない  
楽な方に流されやすい  
散財や食べすぎ  
我がまま、甘え、ルーズ  
やる気がない

※ワンポイント (恋愛運でこのカードが正位置で出たら)

相手の気持ち⇒大本命。とても魅力的に感じている。結婚も視野に入っている。  
逆位置の場合は、あまり気がない、印象が良くない、感情的な言動に引き気味、干渉されたくないなど。

## 4. 皇帝

数字の4⇒①

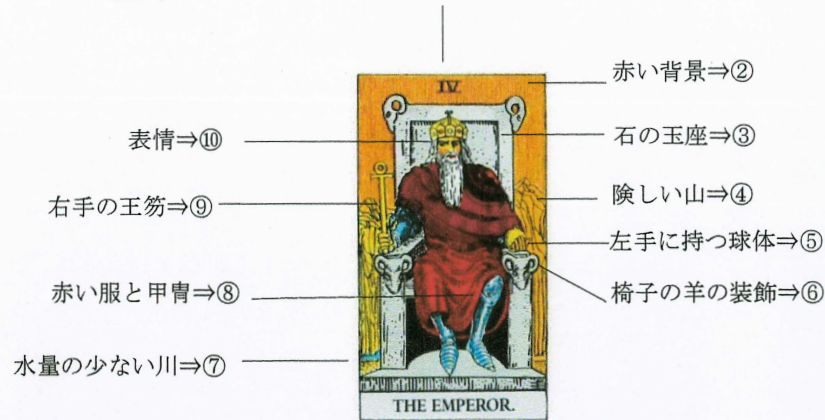

- ①数字の4⇒安定
- ②赤い背景⇒火の色、皇帝の力強さと権威を表現
- ③石の玉座⇒土台がしっかりして安定していることを示す、物質的に恵まれている
- ④険しい山⇒今まで乗り越えてきた険しい道りを経て王座についたことを示す
- ⑤球体⇒地球を表す、皇帝が大きな権力を持っていることを示す
- ⑥羊⇒牡羊座の要素（支配星は火星で男性性が強い）、リーダーシップ、活力がある
- ⑦水量の少ない川⇒情に流されずに論理的に進める人物
- ⑧赤い服⇒情熱、エネルギー、行動力、リーダーシップ  
甲冑⇒いつでも戦う用意がある、戦闘態勢、やる気満々、すぐ行動する
- ⑨王笏⇒アネク十字、古代エジプトの生命のシンボル、生命力と多産性を表す、
- ⑩表情⇒堂々として自信のある表情、目が少し左を見ている→自身の内面に向き合っている  
※左はカードに向かっての表現であり便宜上テキストで統一（実際は王は右を見ている）

### ☆正位置

安定した立場・権力  
行動力とリーダーシップがある  
自信を持って目標を達成する持久力  
地位がある・責任ある立場  
男性的な行動力と力強さ  
尊敬できる上司・頼れる年上の男性

### ★逆位置

ワンマン・人の話を聞かない  
頑固すぎる・保守的すぎる  
権力乱用・パワハラ・支配的行動  
仕事が不安定・経済的に不安定  
自信がない

※ワンポイント（仕事運でこのカードが出たら）相談者のことではなく、周囲の人物のことかもしれません。逆位置が出た場合、例えば、頑固で保守的な上司のせいで苦労しているとも読めます。

## 5. 教皇

数字の5⇒①

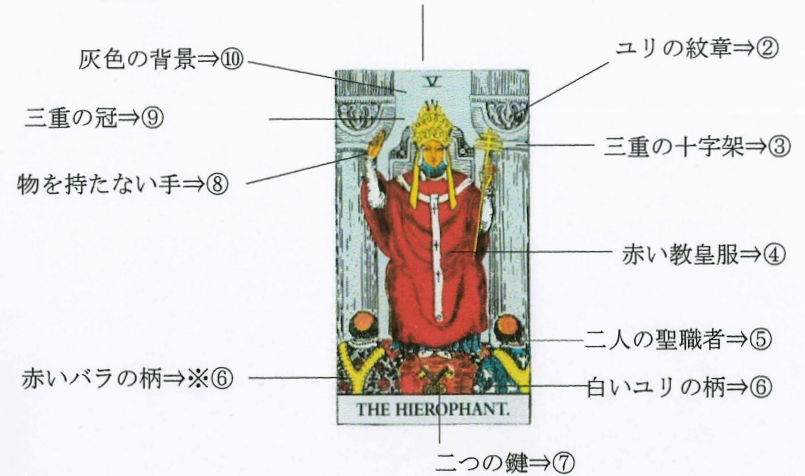

- ①数字の5⇒ありとあらゆるものを変化させて発展させていく、エネルギーの高い数字
- ②ユリの紋章のある2本の柱⇒純粋さ、純潔さ、教会であることを表現
- ③三重の十字架⇒教皇十字、ローマ教皇のシンボル、キリストの三位一体説を示す
- ④赤い教皇服⇒カリスマ性
- ⑤二人の聖職者⇒双子説。宗教的な面と俗世間の人間の二面性を示す
- ⑥白いユリ⇒純粋 ※⑥赤いバラ⇒模範的（教皇に対して信頼を寄せる二人の聖職者）
- ⑦二つの鍵⇒天国の扉を開く鍵（太陽と月を表し対になっている）
- ⑧物を持たない手⇒女教皇のように書物を持たない→教皇自身が法でありルールである  
参考）手に書物を持つ絵の教皇の絵のカードの場合⇒難しいことを分かりやすく教え諭す
- ⑨三重の冠⇒キリスト教の三位一体説を示す
- ⑩灰色の背景⇒中立や公正、無感情や無個性

### ☆正位置

信頼がある・信頼できる  
説明や教え方が上手  
契約が成立する  
規則やルールがしっかりしている  
仲間と協力し合うと良い

### ★逆位置

信用ができない・信頼されない  
契約・紹介・面接などまとまらない  
人に相談しても間違ったアドバイスがくる  
説明が下手・余計なお世話  
権威主義

※ワンポイント（恋愛運でこのカードが正位置で出たら）

契約を示すカードであり、正式な結婚の可能性を意味します。信頼できる人の紹介で出会うかも。相手の気持ちを占って出た場合、結婚相手として見ている可能性があります。

## 6. 恋人たち

数字の6⇒①

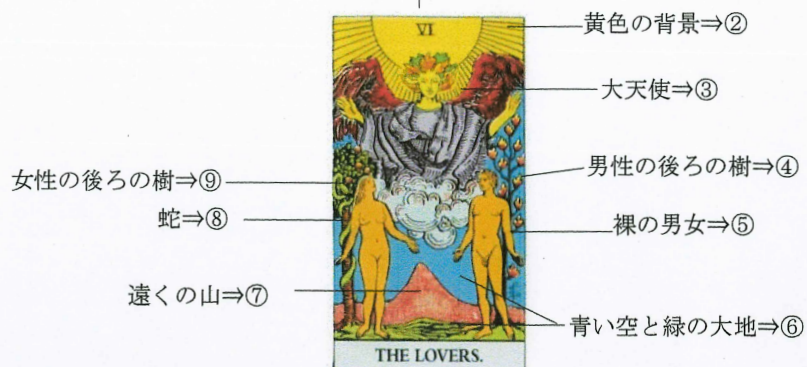

- ①数字の6⇒美と調和の象徴
- ②黄色の背景⇒喜びと自己の解放を表現、未来の明るさ
- ③大天使⇒大天使ラファエル、癒しを与える天使、二人を見守っていることを表す
- ④男性の後ろの樹⇒永遠の命をつかさどる生命の樹
- ⑤裸の男女⇒ アダムとイブ、裸⇒お互い信頼し合える相手・何の疑いもない、楽園が衣服もいらないほど温暖で安全なことを示す
- ⑥青い空と緑の大地⇒とても心地の良い楽園
- ⑦遠くの山⇒赤黒い陰しそうな山⇒楽園を追われた後の厳しい試練の予告
- ⑧蛇⇒誘惑の象徴。禁断の果実をイブに食べるように勧め、二人が楽園を追い出される
- ⑨女性の後ろの樹⇒善悪を知るための知恵の樹

### ☆正位置

ときめきと楽しさ  
正しい選択・良い選択  
相性が良い・相思相愛  
好きな仕事・楽しい職場  
良い人と出会う

### ★逆位置

飽きてくる・違和感  
間違った選択  
楽な方に流される・誘惑に負ける  
おいしい話に騙される、邪魔が入る  
遊びの恋・三角関係・不倫・浮気  
意見が合わない

※ワンポイント (恋愛運を占って正位置でこのカードが出たら)

素敵な出会い、好みの人を紹介してもらえる、相手が自分はかなり好感を持っている、交際中の人はラブラブで相思相愛など良いことだらけのハッピーカードです。

## 7. 戦車

数字の7⇒①

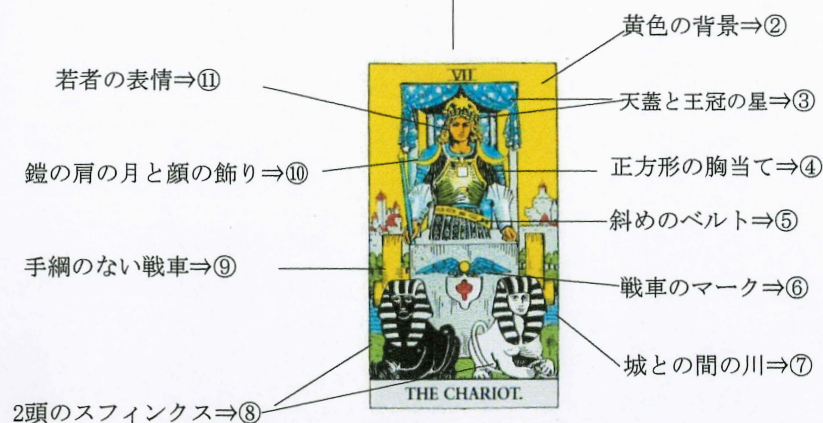

- ①数字の7⇒自立、精神世界の探求を意味する
- ②黄色の背景⇒未来への希望・強い意志
- ③天蓋と王冠の星⇒たくさんの星が未来への希望を示す、明るい未来を彼は信じている
- ④正方形の胸当て⇒勝利を示す (旧約聖書のアロンの裁きの胸当てが元という説あり)
- ⑤斜めのベルト⇒衝動にかられ、慌てて飛び出したことを示す
- ⑥戦車のマーク⇒ヘルメスの杖⇒水星を示す {移動・旅行}  
赤いコマ⇒コマは回すのに勢いがいる⇒勢いとスピードがある
- ⑦川⇒住んでいた城を出て川を越え、自分自身の力で新しい世界へ出発することを示す
- ⑧2頭のスフィンクス⇒黒と白は本能と理性、この二つをバランスよく制御して進む
- ⑨手綱のない戦車⇒手綱がなくても統率できる能力が若者にある
- ⑩鎧の肩の月と顔の飾り⇒実は心の中に不安がある
- ⑪若者の表情⇒まっすぐに前を見据えている⇒前進する信念、前進あるのみ、強い意志

### ☆正位置

勢いとスピードがある行動力  
どんな困難も乗り越える力がある  
積極的に目標へ邁進  
自信を持って行動・積極的  
旅行・引越し・移動の可能性

### ★逆位置

ものごとが進まない  
焦って失敗する・行き当たりばったり  
急にやる気がなくなる  
暴走・空回り・コントロールできない  
感情的で独りよがり

※ワンポイント (恋愛でこのカードが正位置で出たら)

相手の気持ち→かなりの乗り気、早く仲良くなりた、積極的に誘いたい  
出会い→若い仕事のできる男性との出会い、場所を変えると出会える可能性、急展開で現れるかも

## 8. 力

数字の8⇒①

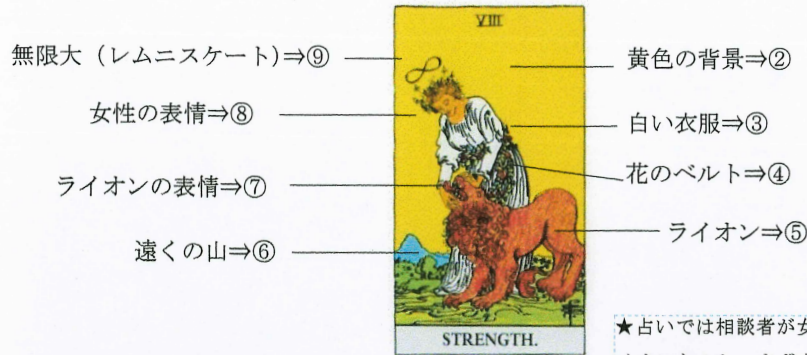

無限大 (レムニスケート)⇒⑨

黄色の背景⇒②

女性の表情⇒⑧

白い衣服⇒③

ライオンの表情⇒⑦

花のベルト⇒④

遠くの山⇒⑥

ライオン⇒⑤

★占いでは相談者が女性なのかライオンなのか、まず立場を見極めましょう。読み方が変わります。

- ①数字の8⇒他者との統合、物質世界と精神世界のバランス
- ②黄色の背景⇒明るくオープン、このカード「太陽のように自分の光を放出するイメージ」
- ③白い衣服⇒神聖さ・純粋さ、白いローブ一枚⇒恐怖心がない、身構えていない
- ④花のベルト⇒ライオンとつながっている⇒ライオンの負の感情を受け入れ癒す力がある
- ⑤ライオン⇒手こずる相手や物事、自分の中の本能や欲望や葛藤、一筋縄でいかない障害
- ⑥遠くの山⇒目指す目標、遠い道のり、水色は精神性を示し高い志で乗り越えていく
- ⑦ライオンの表情⇒甘えるように女性を見上げている、懐いている、服従している
- ⑧女性の表情⇒優しいまなざしでライオンを包み込む、力でなく心で手懐けている
- ⑨無限大⇒永遠や無限、このカードでは「無限の愛・精神力の無限」を表現

### ☆正位置

困難な問題に手こずるが克服する  
自分の欲望や葛藤を何とか克服する  
あの手ここの手で努力する  
解決には時間がかかるがやりとげる  
忍耐力と根気がある  
精神力の強さがある

### ★逆位置

手に負えない問題で挫折する  
自分の欲望に負ける  
途中であきらめてしまう  
説得に失敗する

※ワンポイント (正位置のメッセージは)

「どんな困難にあっても、内に秘めたあなたの力で乗り越えることができます。」  
この力strengthとは、精神力・意志・知力・能力であり、力powerではないことに留意。例えば相手を変えたい場合寄り押しするのではなく、心でサポートする姿勢が良いです。精神的な力のことです。

## 9. 隠者

数字の9⇒①

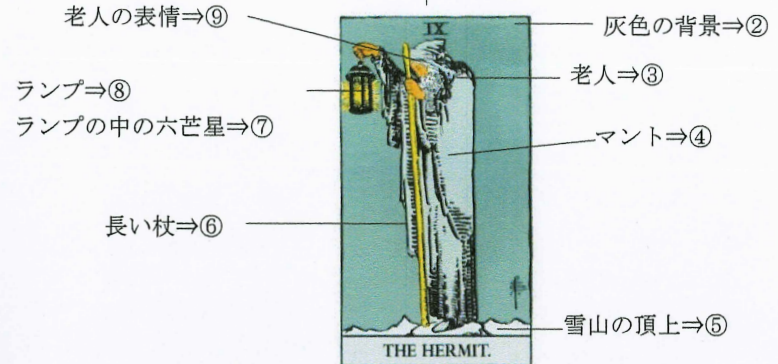

老人の表情⇒⑨

灰色の背景⇒②

ランプ⇒⑧

老人⇒③

ランプの中の六芒星⇒⑦

マント⇒④

長い杖⇒⑥

雪山の頂上⇒⑤

- ①数字の9⇒一桁最後の数字で完結を示す、次のステージへ一段階アップ
- ②灰色の背景⇒灰色は自己主張せずに周りと調和をする色⇒受容
- ③老人⇒知識や経験がたくさんある賢者、悟りを得た者、自分で判断する精神性と知識あり
- ④マント⇒本心を見せない、自分の世界、外界とのシャットアウト
- ⑤雪山の頂上⇒人里離れた場所、孤独、下界の欲望や執着を捨てた世界、悟りの境地
- ⑥長い杖⇒知性や知識を示す、専門性、マニアック、スペシャリスト
- ⑦六芒星⇒この世や宇宙の真理について良く知っている者であることを示唆
- ⑧ランプ⇒理想の象徴、やりたいことをやる、自分の興味の探求で充実  
足元を照らしている⇒未来や過去でなく現実の足元を見て一步一步進む
- ⑨老人の表情⇒穏やかそうな表情⇒孤独に探究する世界を静かに楽しんでいる

### ☆正位置

自分の理想や目標や世界観を大切に探求  
心が強い・研究熱心  
専門性が高い・マニアックな知識がある  
何かに夢中になっている  
一人の時間が大切  
恋愛は想っているだけで行動しない

### ★逆位置

いろいろ考えすぎ  
傷つくのが怖くて気持ちを表さない  
人付き合いが苦手・周りに合わせられない  
こだわりが強すぎる  
自分の好きなことばかりやり現実を見ない  
過去に生きている

※ワンポイント (このカードが出たら)

ランプが足元を照らしている⇒「現実の足元に目を向けて進みなさい。自分の気持ちを大切に人生を歩みなさい。周囲の意見に惑わされなくて良いです。」というメッセージでもあります。

## 10. 運命の輪

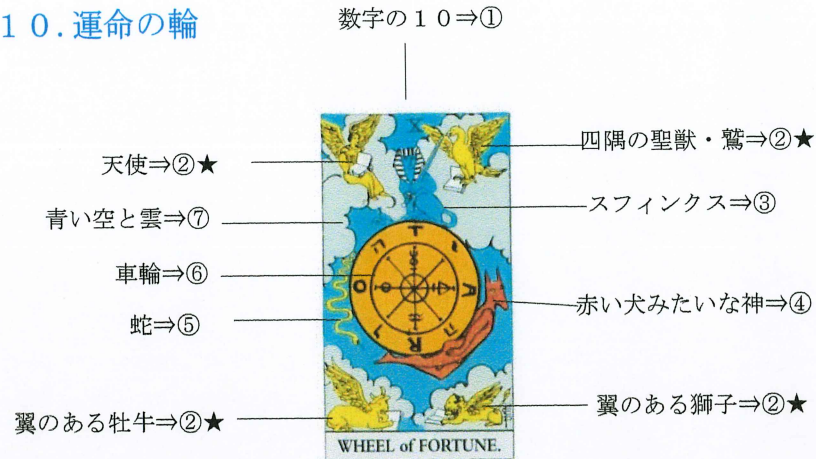

- ①数字の10⇒サイクルの終了、新しい未来への準備
- ②★四隅の聖獣⇒鷲・獅子・牡牛・天使、皆本を読んでいる→21番目のカード「世界」を完成させるために勉強の途中であることを示す
- ③スフィンクス⇒裁きの剣を持つ、運命の輪を操る鍵を持つ→人間の力ではどうにもならない  
スフィンクスは敵を打破する象徴であり、「守護神」としての役目もある
- ④赤い犬⇒アヌビスの神、善の象徴、上がってくるため、これから幸運が来ることを示す
- ⑤蛇⇒悪の象徴、下に下がっていくタイミング→悪運が去る
- ⑥車輪⇒良い運も悪い運も車輪のように回って繰り返すことを示す、(反時計まわり)
- ⑦青い空と雲⇒青空と雲が半々の割合→天気がどちらになるか不明  
→運がどちらに転ぶか分からないことを示す

### ☆正位置

絶好のチャンス・タイミングが良い  
恋愛・仕事などすべてトントン拍子  
スムーズに物ごとが進む  
幸運が味方に付いている状態

### ★逆位置

タイミングが悪い・チャンスを逃す  
邪魔が入る  
空回りする・停滞する  
失敗する  
方向性が違う・気が合わない

### ※ワンポイント (恋愛占いで出たら)

正位置⇒良い出会い、気が合う、トントン拍子に進む、相手の気持ちは乗り気、結婚もスムーズに決まる  
逆位置⇒出会いがない、相性が悪い、付き合いが停滞する、邪魔が入る  
アドバイス⇒今はタイミングが悪いため待つか作戦を考え直して。

## 11. 正義

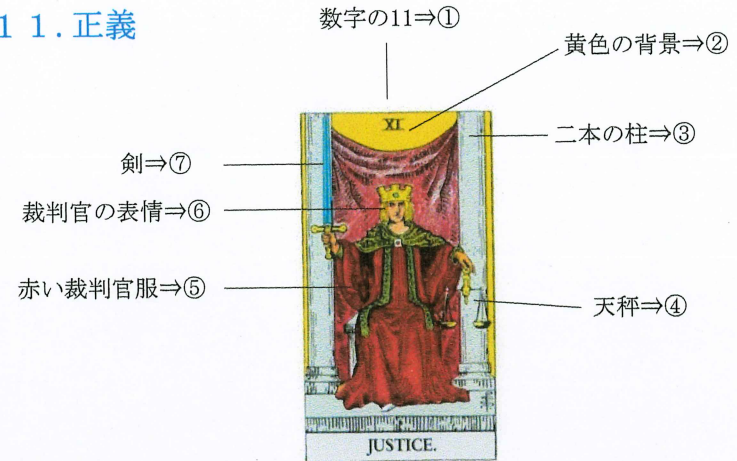

- ①数字の11⇒1+1=2であり二元性やバランスを示す、大アルカナ22枚の半分で均衡の意味
- ②黄色の背景⇒太陽の色→自信を持って自己の光を放出  
光の色→知性・知識があることを表現
- ③二本の柱⇒神聖な場所であることを示す、二つの相反するものの象徴「正義と悪」
- ④天秤⇒アストライアーの神話に由来の天秤、  
公正な裁きをする、バランスをとることを示す
- ⑤赤い裁判官服⇒情熱・エネルギッシュ・カリスマ性
- ⑥裁判官の表情⇒まっすぐ前を見つめ凛々しい表情、迷いが全くない様子  
(裁判の女神→ギリシャ神話の正義を象徴する女神をモデルにしている説がある)
- ⑦剣⇒大天使ミカエルが手にする断罪の剣をイメージ、正義か悪か白黒の決断をふるう剣  
→公明正大で正しい判断をする

### ☆正位置

冷静に公平に客観的に判断できる  
バランスよくこなす  
感情に流されない  
白黒はっきりさせる  
正しい判断ができる

### ★逆位置

優柔不断で決められない  
判断ミス  
バランスが悪い  
評価されにくい  
近寄りがたい雰囲気  
きつい物言いで人を傷つけやすい

### ※ワンポイント (恋愛で本人を占いこのカードが出たら)

恋愛には向いていないようです。冷静に分析をしてばかりで、ときめきがないようです。相手の条件が理想に合っていたらお付き合いするような計算をしてから付き合いが始まりそう。お見合いはあります。

## 1 2. 吊るされた男

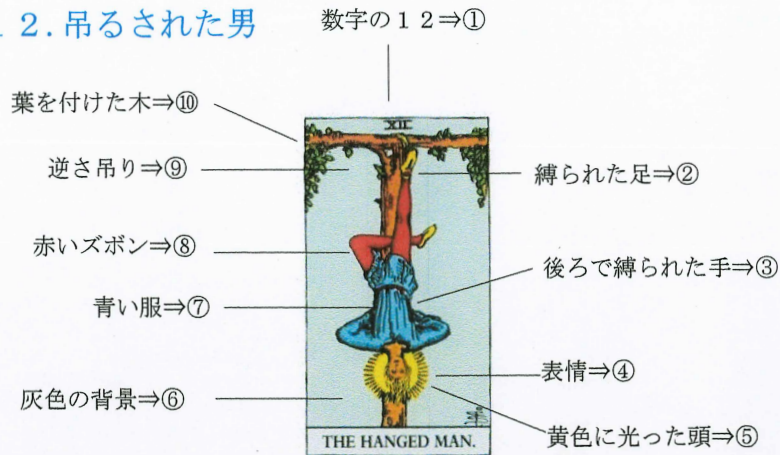

- ①数字の12⇒完結→これまで見落とされてきたことの清算や後片付けの時期  
②縛られた足⇒身動きが取れない状況、行動が鈍くなる  
片足のみ→動こうと思えば動ける  
③後ろで縛られた手⇒身動きが取れない状況、行動が鈍くなる  
(後ろは見えないため、どの程度きつく縛られているかは不明→意外とゆるいかも)  
④表情⇒そんなに苦しみなさそう、状況を理解している、覚悟がある  
⑤黄色に光った頭⇒前向きに何か考えている、ひらめきがある  
自分から好きで吊るされている可能性がある→喜んで自己犠牲  
⑥灰色の背景⇒白黒ははっきりしない状況  
⑦青い服⇒精神性の高さ→目標や意図があり、あえて今は耐える時期と理解しての行動  
⑧赤いズボン⇒吊るされている状況にもかかわらず、やる気がある  
⑨逆さ吊り⇒景色が逆さまに見える→違った視点で見ると良いというアドバイスを示す  
⑩葉をつけた木⇒生命力や若々しさを示す、この若者がこれから成長することの暗示

### ☆正位置

努力・忍耐・我慢・自己犠牲・奉仕  
大変だけど辛く感じていない  
頭で考えるだけで行動はしない  
自ら大変な状況に飛び込む  
大きな目標のために今は我慢している

### ★逆位置

我慢が限界・ただ苦しい  
がんじがらめ・身動きが取れない  
忙しすぎる・自分の時間がない  
体調不良

※ワンポイント (恋愛の相手の気持ちでこのカードが出たら)

正位置⇒頭では会いたいと思っていても仕事が忙しくて会えない・何か我慢していることがあるかも  
逆位置⇒我慢が限界かも・束縛されていると感じているかも

## 1 3. 死神

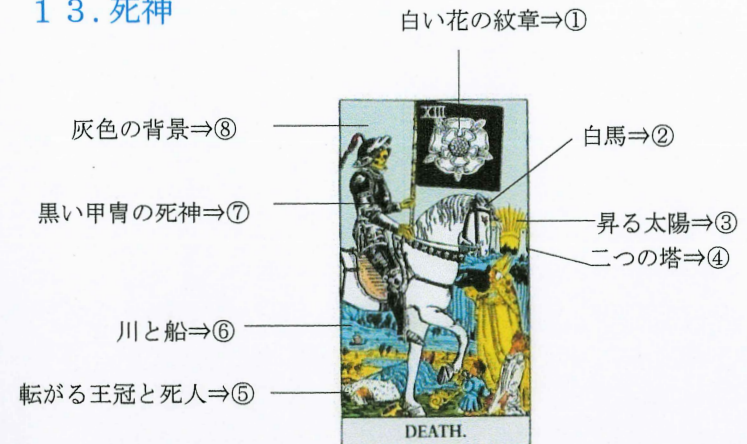

- ①白い花の紋章⇒生と死の神秘を表現、白いバラ「神秘のバラ」人の命そのものを表す  
②白馬⇒(1)死神の潜在意識、終焉を表している (2)右に進む馬は未来に向かって→  
死神の黒と対比する白であり逆の意味→終わりを迎えた後に再生があることを示す  
③昇る太陽⇒太陽は生命・再生を表す、太陽が昇る→新しい一日の始まり  
死神のカードがただの終わりではなく新たな始まりの可能性を示す  
④二つの塔⇒生と死を対比して表現 (冥界の門説→あの世とこの世の堺)  
⑤転がる王冠と死人⇒この死人は王であった  
→王のように身分の高い人でも「死」が免れられないことであることを示す  
⑥川と船⇒川の流れは、過ぎ去った後に新しいものが始まる象徴、水は命を示す  
船はカードに向かって左から右へ移動→過去から未来へ進んでいる  
⑦黒い甲冑の死神⇒ヨハネの黙示録の「第4の騎士」がモデル→疫病をもたらす死神  
⑧灰色の背景⇒死神のカードが終わりや区切りを示すが、これから白か黒かどちらに進むか今は分からないグレーゾーンであることを示す

### ☆正位置

終わり・別れ  
手放す  
不要なものを切り捨てる  
変化を恐れずに次へ進め

### ★逆位置

終わりにしたいのにやめられない  
執着で自分で自分を苦しめる  
決心できない  
本当の気持ちを押し殺している

※ワンポイント (このカードが出たら)

「何かを手放す」ことで、得るものがあります。次に進めます。流れに従うことで、新しい流れに乗ることができます。死神は怖いカードではありません。未来への後押しをするアドバイスのカードです。

## 1 4. 節制

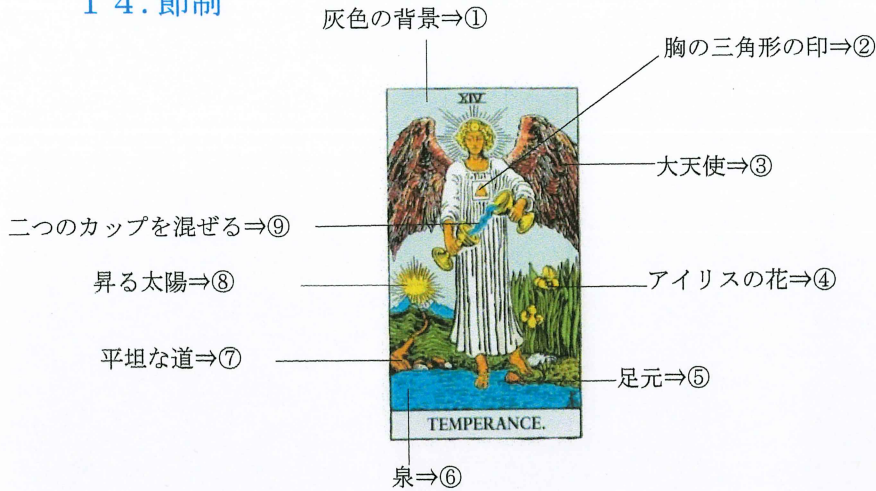

- ①灰色の背景⇒白黒はっきりしない=これからのことは分からない、スタートライン  
②胸の三角形の印⇒立ち昇る炎を図案化→錬金術の「火」を表す記号→錬金術のように新たなものを生み出す可能性がある、1+1が2ではなくそれ以上のものを生む可能性  
③大天使⇒大天使ミカエルが四元素である火・風・水・地をまとめて調和した世界を作り上げる様子を描いた→調整や規律と節度、慈愛と献身  
④アイリスの花⇒ギリシャ神話の虹の女神の名前、虹は天と地を結ぶ架け橋の象徴、喜び  
⑤足元⇒片方が水の中もう片方は土の上にある→水と大地をバランスよく仲介している  
(水は感情と潜在意識・大地は現実世界と顕在意識)  
⑥泉⇒心、人との交流、コミュニケーション能力  
⑦平坦な道⇒泉から光への道がしっかり見えている→そのまま進めば目標を達成できる  
⑧昇る太陽⇒新しいものが生み出されることを表現  
⑨二つのカップを混ぜる⇒対極にある二つのものをバランスよく混ぜ合わせる

### ☆正位置

バランスが良い  
新しいことを生み出せる  
相性が良い・協力し合える  
うまく調整できる

### ★逆位置

バランスを崩す  
相性が悪い・意見が合わない  
なじめない・居心地が悪い  
不摂生・自制心がなくなる

※ワンポイント 二つのもの、何と何を混ぜ合わせているかに着目してリーディングしましょう。

例えば、彼と私、私と職場、仕事と私生活など何を混ぜてバランスをとるのか。

正位置はうまく混ぜ合わせることができる。逆位置は水と油で混じり合わない。

## 1 5. 悪魔

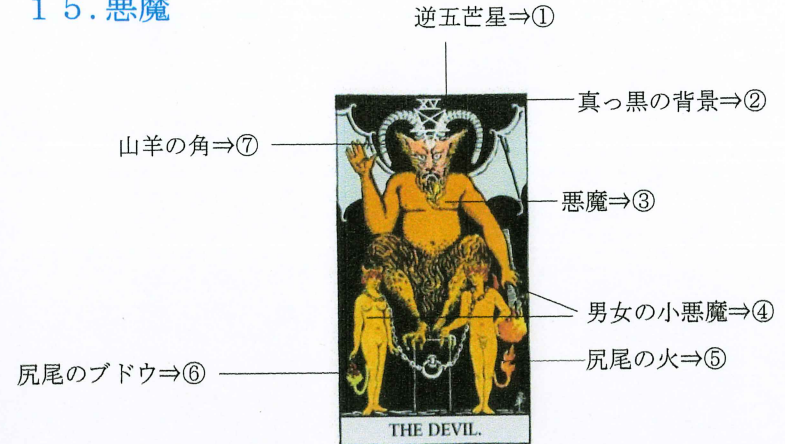

- ①逆五芒星⇒悪魔の象徴 (参考・五芒星は本来は神聖なものであり意味は国により違う)  
正位置の五芒星は人の五体を表し角が頭右手左手右足左足を示すが、逆五芒星は乳房やペニスなどの生殖器を示す→肉体的欲望・快樂の意味がある  
②真っ黒の背景⇒闇や邪悪な心を表す  
③悪魔⇒パフォメットがモデルとなってる説、誘惑の象徴としてカードに描かれている  
④男女の小悪魔⇒緩い鎖で頭から抜けそう→逃げようと思えば逃げられるのに、自ら抜け出さないことを示す、悪魔の誘惑や自分の欲望に負けてしまっている状態  
⑤尻尾の火⇒悪魔の松明から着火⇒欲望や本能に負けてしまう様子  
⑥尻尾のブドウ⇒ブドウはワインの原料であり、飲酒の快樂の誘惑  
⑦山羊の角⇒山羊の角は悪魔パフォメットをイメージ→官能や誘惑の象徴

### ☆正位置

誘惑に負ける  
欲望に捕らわれる  
執着する・依存  
支配される  
肉欲・不倫  
やめられない・断れない

### ★逆位置

執着から解放される  
束縛から解放・依存から解放  
人間関係の解消  
重荷からの解放  
不倫の解消  
足を洗う・目からうろこが落ちる

※ワンポイント ①逆位置を悪い意味でとらえる場合もあります。「執着や依存に気付けない」の意味もあります。気付けば解放に向かうため、気付きのきっかけとなるアドバイスが必要でしょう。

②このカードの悪魔を何にとらえるかが読むポイント。自分の中の欲望・苦手なあの人・彼氏・会社の上司・お金・食べ物・買い物など、何でしょうか。

## 16. 塔

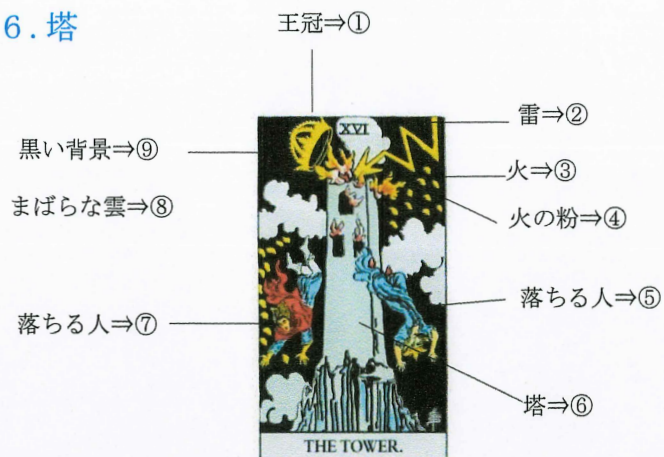

- ①王冠⇒王冠は地位や権威を示している。今まで積み上げてきたものや、過去の栄光が崩れさるような出来事が発生することを示す
- ②雷⇒突然のアクシデントを示す、物事がギリギリのところまで来て限界であることを示す
- ③火⇒知恵や心理の象徴、あらゆる煩惱を焼き尽くし浄化する意味
- ④火の粉⇒神の粉とも言われ、一見悪い出来事も神の配剤であり救いがあることを示す
- ⑤落ちる人⇒王冠を被ったまま落下→過去の栄光にしがみついている
- ⑥塔⇒バベルの塔の説あり。築き上げてきたものが思いがけずに破壊されるイメージ
- ⑦落ちる人⇒赤いマントで飛ぶ格好→新たな局面に自ら脱出する・やる気あり
- ⑧まばらな雲⇒雷が予測できるような天候ではなく、突然起きたことを示す
- ⑨黒い背景⇒恐怖や脅威を表す、落雷がショックな出来事であることを強調している

### ☆正位置

大丈夫だと思っていたことが突然崩壊  
何か土台から崩れる  
ショックなことが発生  
価値観が大きく変化するような出来事  
浄化・清算

### ★逆位置

少しずつ崩壊していく  
精神的に後から追い詰められる

### ※アドバイス

少しでも怪しいと思うことは、そのままにせず  
早めに対処すること

※ワンポイント 悪いことで出ることが多いカードですが例外もあります。

正位置⇒衝撃的な出会い（一目ぼれ）、職場の環境が突然変わるなど→びっくりするような出来事  
そこから飛び出さないというアドバイスのこともあります。

## 17. 星

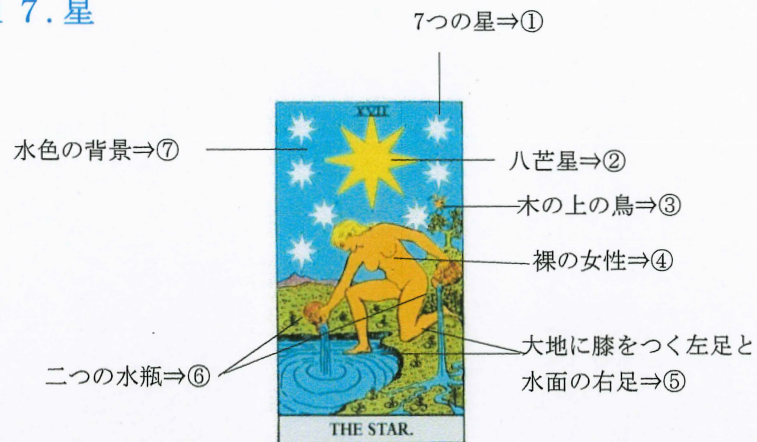

- ①7つの星⇒(1) (形は違うが) 北斗七星説⇒目標・目的地を示す→夢や希望の芽生え  
(2) 目標に向かうまでの点と点を表現→一つ一つ着実にゆっくり夢を叶えていく
- ②八芒星⇒宇宙からのエネルギー
- ③木の上の鳥⇒(1) トキ(アイビス)→再生の鳥であり希望を示す、芸術をつかさどる、直感やひらめき (2) 朝を告げる鳥→夜が終わり新しい朝が来る→状況が好転する
- ④裸の女性⇒(1) 純真さや純粹さ (2) ありのままの姿であり人間の精神そのものを示す
- ⑤大地に膝⇒大地は現実世界と顕在意識、水面の足⇒水は感情と潜在意識を表す  
大地と水に分かれていることから、まだ二つを融合できずにバランスを取っている状態
- ⑥二つの水瓶⇒水瓶から水を出している=感情を表に出すことで自身が浄化され道が開ける  
泉と大地両方に注ぐ→精神世界と現実世界をバランスよく進んで希望を叶える
- ⑦水色の背景⇒夜空であり朝まで時間がある→星のある夜空は夢や希望をイメージしている→時間はかかるが希望がゆっくり叶うことを示す

### ☆正位置

願いや希望がゆっくり叶う  
目標をしっかりと定めると叶いやすい  
自分の気持ちを表現すると浄化される  
先に与えることで運が上向く  
心身ともにコンディションが良い

### ★逆位置

未来に対して希望が持てない状況  
目標を失ってしまう  
期待外れ  
理想が高すぎる  
予定が狂う・延期になる  
優先順位が間違っている

### ※ワンポイント

このカードの星は闇に輝く希望の光です。星は希望や理想を表し、それまでの混沌とした状況に希望の光が差します。新たな目標や夢が芽生える兆しもあります。進むべき目標が定まりこれからです。ゆっくりですが、進む道が現れ、見えなかった可能性が具体化してくるでしょう。

## 18.月

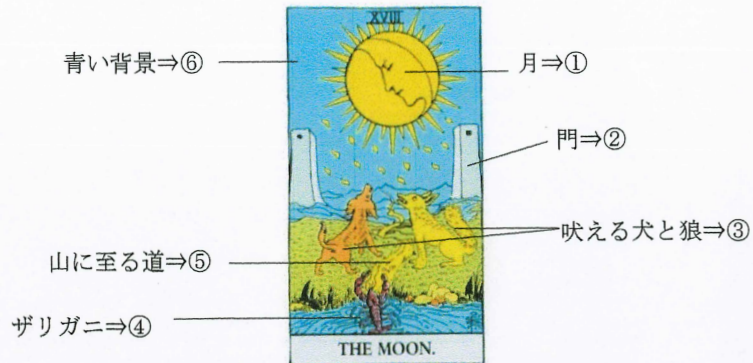

- ①月⇒三日月・半月・満月の月のサイクルが一つに描かれている→変化・移ろい  
月の横顔が不安げ→心配事が多い、起こっていないことを想像して不安、妄想がひどい
- ②門⇒冥界の門、あの世とこの世の堺
- ③吠える犬と狼⇒冥界の門の向こうに向かって吠えている  
→まだ分からない先のことを不安や恐怖に思い吠える様子
- ④ザリガニ⇒不安や恐怖心の現れ（水は潜在意識の象徴）☆ザリガニは水から出ると犬や狼に食べられる危険があるのに出てきてしまっている→潜在意識下の不安や妄想が顕在意識のレベルに出てきてしまうほどに心の状態が悪いことを示す
- ⑤山に至る道⇒遠くて険しい道のり、しかし黄色なので行く手は祝福されているかも
- ⑥青い背景⇒人の内面性・精神性・潜在意識・心の変化を示す

### ☆正位置

不安・心配事を考えすぎる  
見通しが立たない  
妄想にひたる  
過去を繰り返す思い出し悩む  
隠し事がある・騙されやすい  
実行できない

### ★逆位置

不安や心配から徐々に解放される  
道が見えてくる  
誤解や事実が明らかになる  
前向きになる  
曖昧だった話が具体的に

※ワンポイント（正位置より逆位置の方が良い意味のカードです）

正位置は妄想カードと呼ばれ考えすぎを示します。考えているより行動した方が運が開けます。

逆位置は目が覚めて現実的に行動できるようになることを示します。

## 19.太陽

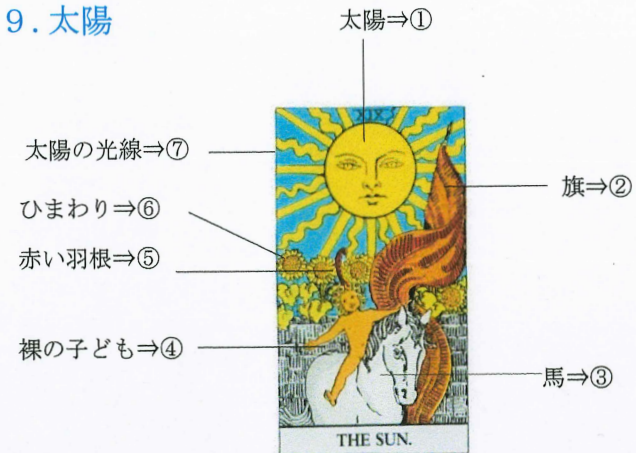

- ①太陽⇒輝く大きな太陽→生命力・喜び・自ら輝く・内なる自信・プライド
- ②旗⇒赤い旗→情熱とエネルギーの高さ  
赤い旗の描かれ方→産道を表現→妊娠・出産
- ③馬⇒馬は生命力が強く、繁栄や子宝を意味する  
☆白い馬は赤い旗とセットで紅白→祝福、おめでたい雰囲気
- ④裸の子ども→(1)無邪気さ、無防備なふるまい、隠し事がなくありのままの心を見せている (2)未来の可能性や成功を示唆している
- ⑤赤い羽根⇒0番愚者の赤い羽根と同じ→自由で明るいイメージ
- ⑥ひまわり⇒生命力の高さを表す、太陽のシンボル
- ⑦太陽の光線⇒11本の直線と10本の波線で合計21本  
→21番の世界のカードを連想「完成・達成」に向かっている  
※太陽は使命感の象徴でもある。人生の目標や到達すべき場所、天命や天職などに気付くことを示唆している。

### ☆正位置

充実感と達成感に満ちている  
注目を浴びる・評価される  
才能が開花する  
仕事・恋愛・金運良好  
結婚・妊娠・出産の可能性

### ★逆位置

成功まであと一歩・もう少し  
目標を7割程度達成できる  
まあまあうまくいくが、ちょっと残念

※ワンポイント 逆位置を正反対の意味でとらえて悪い意味で読む場合もありますが、このテキストでは、正位置の7~8割程度達成のそこそこ良いカードとして読み解いています。それは、太陽のカードが元々エネルギーが高く、逆位置でも太陽の光に雲がかかり少し陰りが出た程度と読めるからです。

## 20.最後の審判

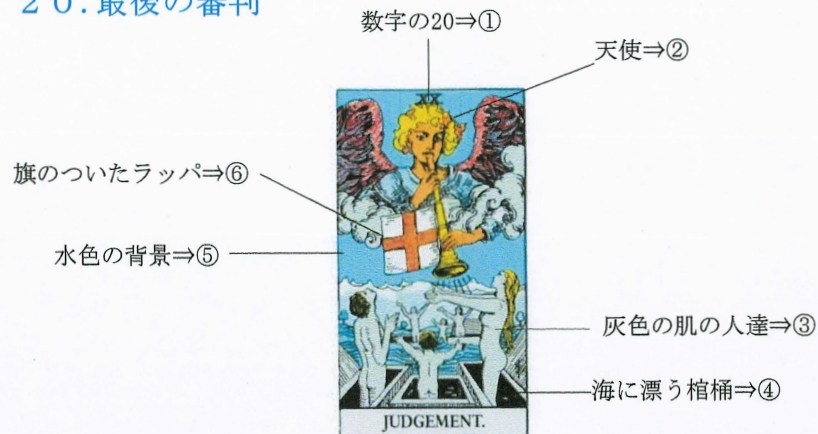

- ①数字の20⇒2と10に分けて考え、2は調和、10は完成・レベルアップを示す
- ②天使⇒大天使ガブリエル  
「最後の審判」でラッパを吹き死者をよみがえらせて天国に導く役目を果たした
- ③灰色の人達⇒死者、審判の日に復活を果たして喜んでいる様子
- ④海に漂う棺桶⇒灰色は現世の物質的な価値観や世俗的な事柄を示し、海は潜在意識を表す。そこに浮かぶ棺桶から目覚めるということは、物質主義的な価値観から解放されることを表現している。過去に捕らわれてきたことから解放される意味もある。
- ⑤水色の背景⇒精神性の象徴（肉体の復活でなく精神的な復活である）
- ⑥旗のついたラッパ⇒旗の赤十字は救済を意味する、ラッパは天からの呼びかけを表現

### ☆正位置

無理だと思ったことが持ち直す  
復活する  
バージョンが上がる・次の段階へ発展  
チャレンジOK  
良い仕事ができる・金運上昇

### ★逆位置

復活できない  
元には戻らない  
タイミングが悪い  
復縁できない  
進めない・停滞・失敗

※ワンポイント メインのキーワード「復活・解放」

良くも悪くも一定の結果がでて結末を迎えるカードです。

正位置では、諦めずに再挑戦すると成功しそうです。逆位置では、今は行動の時ではありません。

もし何度も問題が発生する場合は、自分の意識を何か変化させると運氣が変わりそうです。

## 21.世界

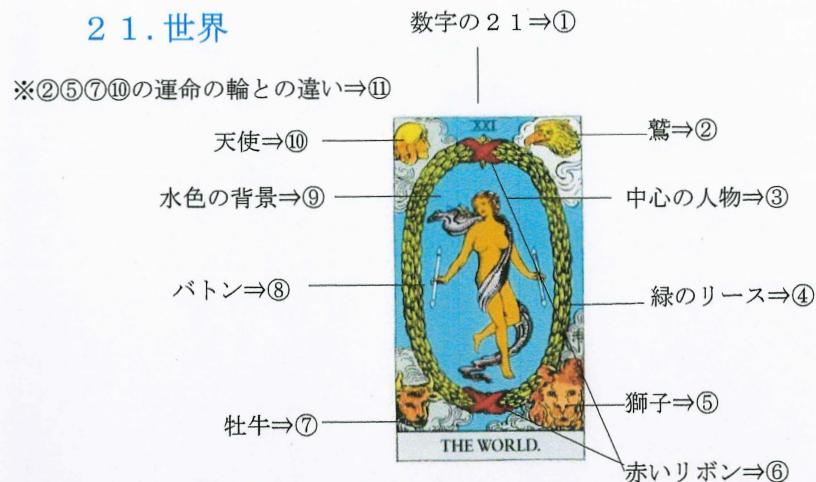

- ①数字の21⇒2+1=3、3は三位一体の完全な状態を表す
- ②鷲⇒四大聖獣の一つ、四大元素は「風」、(福音書記者のヨハネを象徴している説)
- ③人物⇒女性に見えるが両性具有の人。男性と女性が統合されて完全な状態(キリスト説)
- ④緑のリース⇒月桂樹の葉→勝利の象徴 楕円の形⇒宇宙の卵、子宮を表す  
卵→完全な形から再び何か新しい何かが誕生することを示唆している
- ⑤獅子⇒四大聖獣の一つ、四大元素は「火」、(福音書記者のマルコを象徴している説)
- ⑥赤いリボン⇒レムニスケート、無限大→可能性が無限であることを示す
- ⑦牡牛⇒四大聖獣の一つ、四大元素は「地」、(福音書記者のルカを象徴している説)
- ⑧バトン⇒魔法の杖
- ⑨水色の背景⇒天の空の色として描かれ、崇高で神秘的であることを表現
- ⑩天使⇒四大聖獣の一つ、四大元素は「水」、(福音書記者のマタイを象徴している説)
- ⑪⇒10番運命の輪では本を読んで勉強中であった→21番世界では学習完了・完成

### ☆正位置

一つも欠けることなく完成する  
目標を達成する  
すべてがうまく回りだす  
楽しさと輝き  
結婚・妊娠の可能性あり  
世界は私のもの

### ★逆位置

未完成のまま終わる・あと一歩  
中途半端でスッキリしない  
集中できない  
決断できない  
伝わらない  
振り回される

※ワンポイント

大アルカナ最後の21番のカード。0番愚者からスタートした旅が終わります。世界で完結した後は、また0番の愚者のスタートラインに戻りますが、同じ場所ではなくレベルアップしたスターンラインです。

## ワンドA

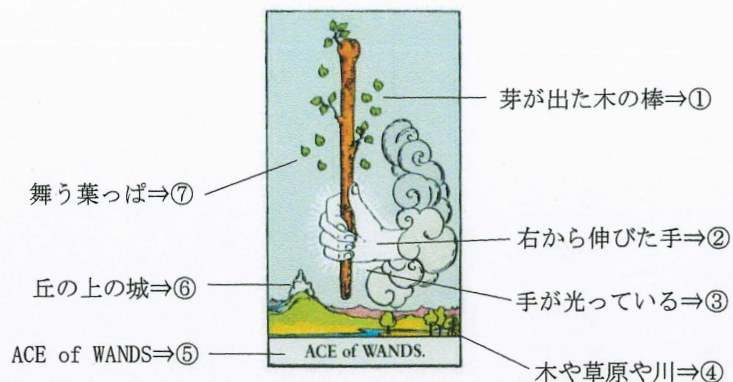

- ① 芽が出た木の棒⇒若芽は生命力やエネルギーを表現
- ② 右から伸びた手⇒未来へ向けてやる気と情熱を持って始めることを示す
- ③ 手が光っている⇒高次元からの超意識が棒を握っている⇒棒が象徴するもの「成長・創造・情熱・エネルギー・活力」を自力でつかむことができることを表す
- ④ 木や草原や川⇒背景には自然が描かれていて、生命エネルギーが満ちていることを示している。穏やかな川も流れていて、気持ちも充実して前向きである。
- ⑤ ACE of WANDS⇒ワンドの物語の始まり、新しいことを始めるエネルギーに満ちている  
ワンドは、ワクワクやドキドキの気持ちがポイント⇒新しいことへのチャレンジ
- ⑥ 丘の上の城⇒目指すゴールや目標
- ⑦ 舞う葉っぱ⇒純粋なエネルギーを示す

### ☆正位置

意欲や情熱を持ってスタートする  
新しいことにチャレンジする  
ワクワクする出来事の始まり  
新しい出会い・ときめき  
クリエイティブな才能を発揮  
スタート地点・出発点

### ★逆位置

スタートできない  
途中でモチベーションが下がる  
行動することが億劫になる  
一つの挑戦が終わる  
才能を発揮できない  
終着点

ワンドのエースは、ワクワクドキドキするような心が高揚する旅のスタート地点です。ワンドは火のエレメントに属し、生命力・情熱・闘争心などを表します。新しいチャレンジを高次元の存在が後押しをしていることを示すカードであり、行動をすることで成功をつかみ取れます。逆位置はモチベーションが下がることで中途半端な結果になりやすいため、気持ちを切り替える何かが必要です。

## ワンド2

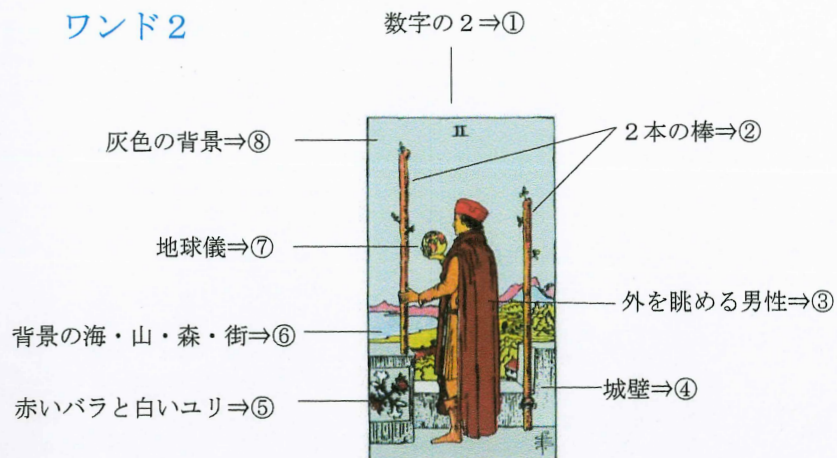

- ① 数字の2⇒対極にある2つの対象からどちらかを選択することを示唆
- ② 2本の棒⇒二者択一、選択する
- ③ 外を眺める男性⇒(1) 商人説→城壁に立っていることから利益を出し成果を上げた様子。男性は左向きであり過去を振り返っている。過去の失敗や成功を思い出して、次の仕事の進め方を思案している→今は考えているだけで踏み出してはいない  
(2) 領主説→自分の領地を見渡している→過去の努力を振り返り今の成功を味わっている
- ④ 城壁⇒これまで自分が築き上げてきた実績や成果を示す
- ⑤ 赤いバラと白いユリ⇒赤いバラは情熱や野望、白いユリは理性を表し、両者のバランスが取れていることを示す(赤いバラが男性性、白いユリが女性性であるとも読める)
- ⑥ 背景の海・山・森・街⇒海は感情面、山は困難や試練、森は実り、街は物質面  
これから体験する、いろいろなことを表現している
- ⑦ 地球儀⇒これまでの成果や実績、グローバルな視点、広い視野
- ⑧ 灰色の背景⇒白でも黒でもない中間、ニュートラル

### ☆正位置

目標や方向性を定めようとしている  
前向きだがまだ動かない・検討中  
今は調和がとれ安定した状態  
目標を達成して自信にあふれている

### ★逆位置

迷いが多くて先へ進めない  
目標が定まらない  
優柔不断  
手に入れた成果を失いそうになる

城壁に立つ男性は、ある程度成果を上げて裕福な様子。積み上げた実績に満足しています。遠くを見つめ、これからの目標や希望を叶えるために、何かの選択を迫られています。今は計画を思案する時期であり、まだ動きません。

### ワンド3

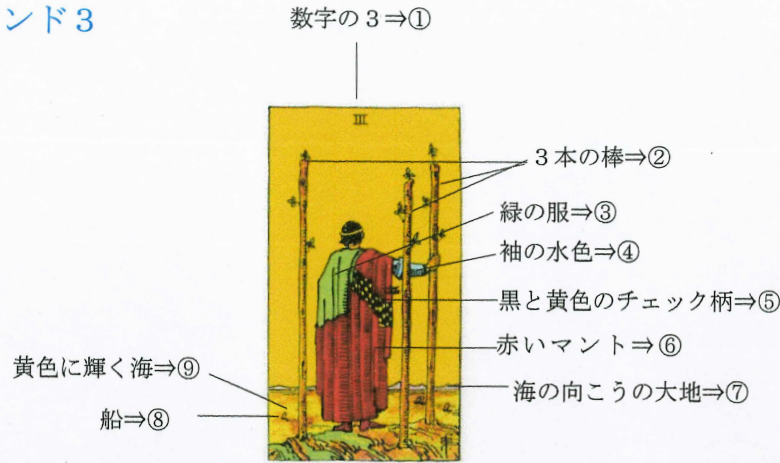

- ①数字の3⇒三位一体、結束力、創造性→次の仲間と目的地に向かうための計画を創造
- ②3本の棒⇒ワンドには熱意をもって目的や理想に向かう意味があり、3の数字の意味を加えると、仲間と結束して力を合わせて目標達成のために計画することを意味する
- ③緑の服⇒生命力、若々しさ
- ④袖の水色⇒精神性の高さ、志の高さ
- ⑤黒と黄色のチェック柄⇒不安と期待が入り混じった心境
- ⑥赤いマント⇒赤の面積が一番広く、この人物は情熱でいっぱいであることを示す
- ⑦海に向こうの大地⇒次の目的地、目標
- ⑧船⇒船は探求を意味する (1)この男性の所有する船であり、仲間が乗っていて新天地に次の仕事のための調査に向かわせている (2)商船であり、この男性の積み荷が船に乗っていて無事に目的地に着くようお願いしながら見送っている
- ⑨黄色に輝く海⇒海は潜在意識を表し、その海が黄色であることから、この男性は心の底から次の仕事が成功して喜びにあふれる未来になることを確信している

#### ☆正位置

目標に向かって順調に進み始める  
仲間と協力するとうまくいく  
リーダーシップを発揮する  
将来のことについてよく考える時期  
チャンスを掴むタイミングを見計らう

#### ★逆位置

計画が少しのミスでうまくいかない  
連絡ミスで支障が出る暗示  
目的が分からなくなる  
理解者や協力者が必要・孤独  
期待と違う結果に終わる

男性の仕事仲間や商品の積み荷が船にのっています。船が無事に目的地に到着すれば、仕事の段取りが整い、新しい事業展開ができます。海も空も黄色で描かれ、この男性の未来は祝福されているようです。仲間との協力や円滑なコミュニケーションが成功のポイントです。

### ワンド4

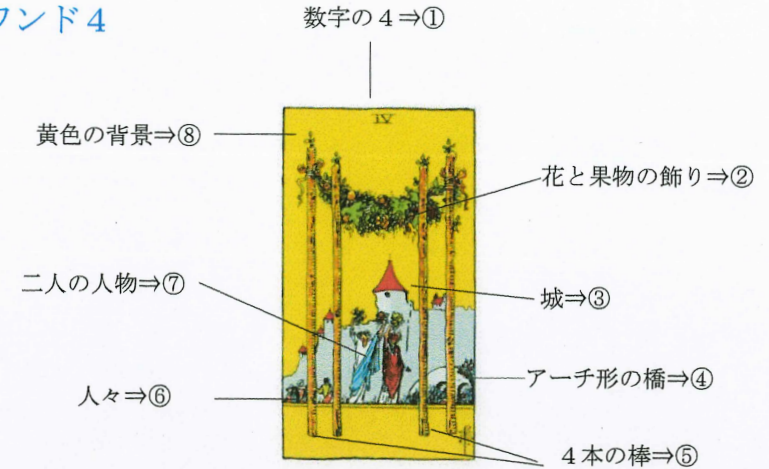

- ①数字の4⇒安心・安全
- ②花と果物の飾り⇒果実は収穫を連想させる→収穫祭・収穫を喜ぶパーティー
- ③城⇒(1)理想や目的のゴール、大きく書かれているため目的を達している  
(2)今まで築いてきた仕事の実績・家庭・財産など自分の大切なもの
- ④アーチ形の橋⇒城への架け橋→人々のいる安心な場所が理想や目的につながっている  
→喜びや楽しさを優先すると自然とうまくいく運氣
- ⑤4本の棒⇒門のようにも見え境界線を示す、しっかりと固定され安心安定を示す
- ⑥人々⇒収穫を祝いパーティーをしている
- ⑦二人の人物⇒衣服の色は水色と赤で対比して描かれていることから、「女性と男性」「水と火」など性質の異なる対のものを示す→花束を掲げ歓迎→対立がおさまる暗示
- ⑧黄色の背景⇒祝福・喜び・明るい未来

#### ☆正位置

明るく楽しい状態が続く  
安定した環境でリラックスできる  
パートナーと良好な関係  
希望した未来へ近づく  
問題が解決する  
病気や体調不良が治る

#### ★逆位置

※逆位置も正位置とほぼ同じ意味の  
唯一のカード、少し意味が弱くなる  
注意→真逆の悪い意味でとらえる流派もあるようです

ワンドの4は、安心安全な場所がテーマです。心身ともに満たされて楽しい気分が続きそうです。今までの努力が実り皆が祝福してくれています。仲間や家族と一緒に楽しい時間を楽しんで、次の目標に進むエネルギーを蓄える時期です。

## ワンド5

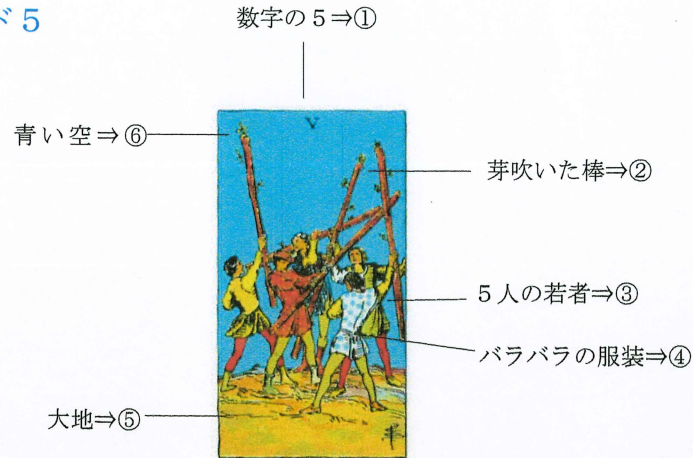

## ワンド6

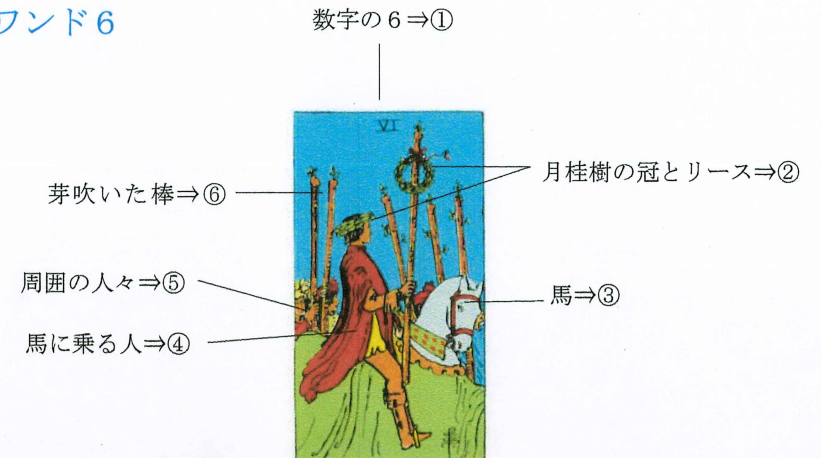

- ①数字の5⇒活動・変化・対立
- ②芽吹いた棒⇒芽吹いた棒は、目標や理想に向けての活力があることを示す
- ③5人の若者⇒本当の争いではなく、訓練か競い合いの様子。
- ④バラバラの服装⇒一人一人考え方や価値観が違い個性がある⇒意見の相違・議論
- ⑤大地⇒荒地⇒むき出しのエネルギー
- ⑥青い空⇒青は精神性の高さを示す⇒5人が切磋琢磨しているのであって、争いではないことを連想させる

- ①数字の6⇒調和・共生
- ②月桂樹の冠とリース⇒勝利と成功
- ③馬⇒首から下が緑の布で覆われている⇒中に仲間が入っている張りぼての馬
- ④馬に乗る人⇒(1)勝利を祝福されて凱旋 (2)お祭りでリーダーとして担ぎ上げられている (3)人々に称賛され注目を浴びている様子
- ⑤周囲の人々⇒仲間や協力者
- ⑥芽吹いた棒⇒目標や理想に向けての活力にあふれていることを示す

### ☆正位置

切磋琢磨しながら奮闘する  
 落ち着きがなく忙しい  
 意見が衝突し言い争い・対立する  
 解決策が見いだせない  
 自分を守ることで手がいっぱい  
 ライバルが多い

### ★逆位置

対立や争いがさらにひどくなる  
 混乱するほど忙しい  
 相手を打ち負かす  
 衝突しないように妥協する  
 敗北する  
 解決の糸口が見えないまま疲弊する

ワンドの5が正位置の場合は、漠然としていた目標や理想が実現に一步近づいて、現実的な形になりそうです。周囲の人と切磋琢磨して成長することを示します。他人の意見に耳を傾けたり、見習うべき行動を参考にすると良いです。逆位置は争いや葛藤を示すカードです。解決の糸口が見つからずに疲弊しがちです。この争いには勝者はおらず、不毛な争いになります。なるべく巻き込まれないようにするか、早めに離脱する方が賢明です。また人との対立でない相談の場合は、相談者の内面の葛藤を示す場合もあり、それもふまえてリーディングが必要です。

### ☆正位置

物事が順調に進む  
 良い知らせが舞い込む  
 周囲からの称賛と評価が得られる  
 達成感と満足感を味わう  
 目立っている  
 リーダー的役割をする  
 チームプレイで良い結果が出せる  
 見た目重視

### ★逆位置

理不尽な結果に終わり不満足  
 あまり良い結果が出ない(失敗はしない)  
 自意識過剰・うぬぼれが強い  
 実力不足・自信がなくなる  
 ライバルに敗れる  
 周囲の協力が得られにくい  
 ごまかしていたことがばれる  
 見かけ倒し

若者は、人々に祝福されてパレードをしています。若者は、情熱を意味する赤いマントを羽織り、手には勝利を表す月桂樹で飾った棒を持ち、胸を張り誇らしげです。未来を意味する右に向けて進んでいることから、自分の未来の成功に自信と確信があります。6の数字が示す共生には、主張が周囲の人に受け入れられるという意味もあり、仲間との協力関係が成功の鍵となるでしょう。

## ワンド7



上に立つ男性⇒①

芽吹いた棒⇒②

下から突き上げられる棒⇒④

左右違う靴⇒③

- ①上に立つ男性⇒岩山に立ち一人で応戦している→下からの棒が届かないほど高い場所にいる→有利な立場・役職が上・実力がある→しかし協力者がいなく孤軍奮闘
- ②芽吹いた棒⇒目標や理想に向けての活力がある象徴
- ③左右違う靴⇒慌てて応戦しに来たため靴を間違えている→立場は上だが余裕はない状態、かなり焦りがある、必死に守ろうとしている様子
- ④下から突き上げられる棒⇒(1)6本もありライバルが複数いる (2)次から次へとライバルが現れる (3)棒は解決すべき問題を示していて、複数の課題が持ち上がることを示す

### ☆正位置

ライバルがいるが有利な立場で勝つ  
努力して困難を克服する  
やっとう位を保っている  
一人で頑張っている・孤独  
忙しくて気持ちにゆとりがない  
悩みごとや困難が多いが自力で解決する

### ★逆位置

立場が悪かったり不利な状況で苦戦する  
ライバルと実力が変わらない  
精神的に追い詰められる  
何から手を付けてよいか悩む状況  
足元をすくわれる

ワンドの7は、高台の優位な立場にいる男性が下から突き上げられる状況で戦っています。男性の表情からは余裕がない様子ですが、やる気も体力もあり十分戦えます。一人で高台にいることから、この男性は立場が上であったり、先に成功していると考えられます。後から来るライバルを必死で蹴落として自分の立ち位置を守ります。協力者のいない状況で一人で頑張らなくてはならない様子です。正位置なら守り切れますが、逆位置だとこの男性が低い位置に逆転してしまい、不利な状況となります。

## ワンド8

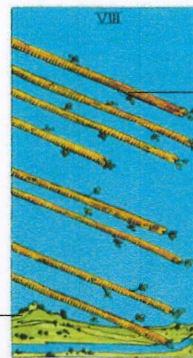

空を飛ぶ8本の棒⇒①

※人（人の手など部分）  
や動物が描かれていない  
唯一のカード⇒④

風景⇒③

川⇒②

- ①空を飛ぶ8本の棒⇒勢いよく遠くまで飛んでいく様子→スピード感・動的エネルギーの高さ・急展開・スムーズな展開
- ②川⇒川の水が潜在意識や変容を表すが、このカードの川はなだらかで変化なく描かれている→自然体の状態や平凡な日常生活を表す
- ③風景⇒緑の広がる土地、なだらかな川、丘の上の家など日常的な風景→日常生活
- ④※⇒人の力では変更することのできない運命であることを示す・人知が及ばない・時間の流れに身を任せてタイミングを待つしかないこと示す

### ☆正位置

思いがけないチャンスが舞い込む  
新しい出来事が起こる  
運気の流れが良くなる・急展開  
解決策が見つかる  
順調に進むようになる

### ★逆位置

チャンスを逃してしまう  
思わぬところで行き詰る  
物事の展開が遅い・停滞する  
勢いや情熱がなくなる  
邪魔が入る  
準備不足で早い変化についていけない

何気ない日常生活の中に、突然空から8本の棒が勢いよく飛んできます。これはチャンスの訪れとも読み取れます。棒はスピードがあるため、チャンスの到来を意識して素早くつかみ取る行動をしなければ逃がしてしまいます。正位置のカードは素早く動くようアドバイスしています。逆位置では、棒が飛べずに落ちてしまいますから、チャンスを逃したり、物事が停滞したり、やる気がなくなること示します。これは運気の流れによるものであり、相談者の気持ちや状況に関係なく起こることでもありません。急激な悪化を示すカードではありませんし、最悪にもなりませんから時期を待ちましょう。

## ワンド9

数字の9⇒①

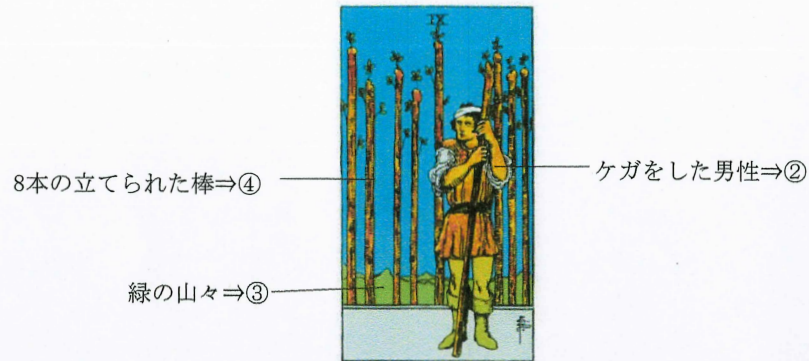

8本の立てられた棒⇒④

ケガをした男性⇒②

緑の山々⇒③

- ①数字の9⇒一桁最後の数字であり到達や完成を示す
- ②ケガをした男性⇒頭に怪我を負っているが、棒を握りしめ柵の向こうを警戒する様子があり、まだ戦う気があり準備をしている
- ③緑の山々⇒(1)山は緑に包まれ、若々しさや生命力にあふれる描かれ方をしており、困難や危機を示すのではなく、成長するために必要な乗り越えるべき課題を示している  
(2)山々は遠くに低く見える→男性は高台の砦にいる→外敵から国を守る場所である→守りを固めることが備えとなることを意味する
- ④8本の立てられた棒⇒防護柵→攻めてきたら応戦する用意が整っている

### ☆正位置

事前に準備と対策を練る  
相手の動きや状況を見極める  
守りを固めて備える  
慎重に行動する  
過去の失敗を気に病み行動に移せない  
タイミングを見計らう

### ★逆位置

準備不足・行動不足  
油断して失敗する  
警戒しすぎて行動できない  
勇気がなく行動できない  
タイミングを逃す  
ライバルに出し抜かれる

ワンドの9は、頭に包帯を巻いた男性が外を警戒している様子から、過去の戦いで痛手を負った経験があり、今度攻め込まれたときに応戦できるように準備をしていることが分かります。彼には積み上げてきた大切なものがあり、奪われないように守りを固める必要があります。踏ん張り時を示します。未来を占いこのカードが出たら、これから来る困難に向けて準備をしっかりと備えよというメッセージです。逆位置の場合は、不安や恐怖のため問題から逃げがちになります。その結果備えが足りずに失敗したり、行動を起こせない、タイミングを逃すなどの結果になります。

## ワンド10

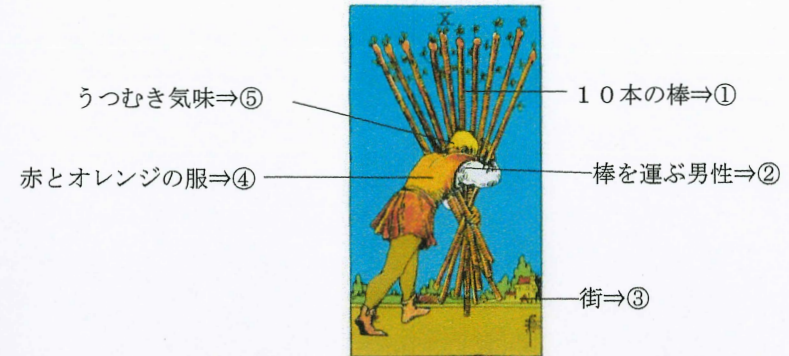

うつむき気味⇒⑤

10本の棒⇒①

赤とオレンジの服⇒④

棒を運ぶ男性⇒②

街⇒③

- ①10本の棒⇒棒は理想や目的を示すが、10本も束になっていて重すぎる⇒プレッシャー
- ②棒を運ぶ男性⇒一人で重そうに運んでいる→(1)抱えている問題が多すぎる (2)理想や目標が高すぎて達成することが大変 (3)自分の能力以上の仕事を抱え込んでいる
- ③街⇒抱えた棒を運ぶ目的地→目指しているゴール
- ④赤とオレンジの服⇒赤は情熱と自主性、オレンジは動的エネルギーを示している→男性は作業をさせられているのではなく、自分の意志で棒を運んでいる
- ⑤うつむき気味⇒前方を見ていない上、棒で視界を遮られている→(1)やらなくてはいけないことに追われ、周りが見えない状況 (2)未来が見通せない

### ☆正位置

仕事や課題が山積み  
責任やプレッシャーが重すぎる  
オーバーワーク・忙しすぎる  
一人で抱え込みすぎ  
悩みを抱えて我慢している  
心も体も疲労しているのに頑張っている

### ★逆位置

無理しすぎて失敗する  
中途半端になる・やり遂げられない  
抱え込んでいたものを手放す  
すべてをあきらめる・投げ出す  
集中できない  
トラブルを抱える

ワンドの10は、抱えきれない棒を一人で運んでいます。重圧に耐えながら目的に向かって進もうと必死に頑張っています。仕事やプライベートなどで、一度にたくさんの課題をこなそうとして忙しすぎ、オーバーワークぎみです。悩みを抱えながら我慢している場合もあります。10のカードは次のレベルアップ・新しいステージへの手前の段階です。正位置では諦めずに進みますが、逆位置では限界を超えてしまい耐えられなくなり、投げ出したり諦めてしまいます。

## ワンドページ

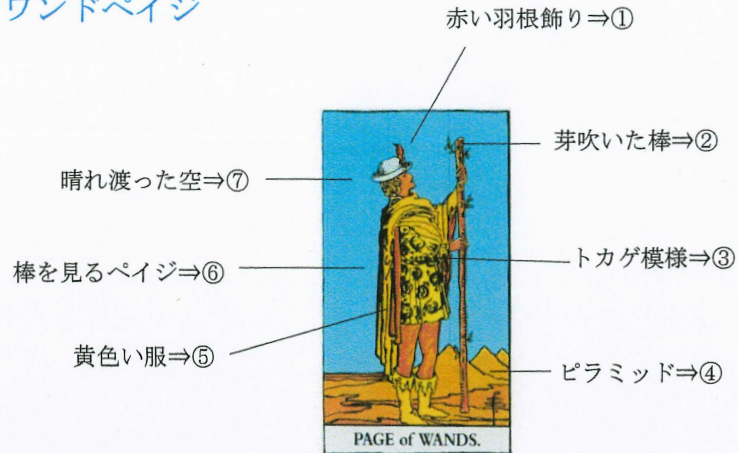

- ①赤い羽根飾り⇒情熱・やる気 ※0番愚者の羽飾りと似ている→自由を表現している  
この若者は、これから何をやるのか自由でワクワクしている心境である
- ②芽吹いた棒⇒生命力・エネルギーの高さ・情熱
- ③トカゲ模様⇒トカゲは火トカゲであり、ワンドの性質と同じ、情熱・高いエネルギー・活力を示す
- ④ピラミッド⇒探検や冒険を表す（砂丘説もあり、意味は同様）
- ⑤黄色い服⇒希望、喜び
- ⑥棒を見るページ⇒ページ（小姓）には、純粹、学習、夢見がち、感受性の高さなどのの意  
味合いがある→棒を見るページの表情からは、情熱を持てる何か・ワクワクすることに  
向けての期待がある様子。これからの自分の可能性を夢見ている様子。
- ⑦晴れ渡った空⇒すがすがしい気分・晴れ晴れとした気持ち

### ☆正位置

夢や理想に向けてスタートする  
好奇心・チャレンジ精神が旺盛  
ワクワクした新鮮な気持ちで取り組む  
誠実・純粹  
学生・研修生・アシスタント・年下  
良い知らせ・伝達者

### ★逆位置

自己中心的でわがまま  
考え方が幼い・未熟  
軽率な行動  
注目されたくて困った行動をとる  
優柔不断・返事があいまい  
間違った情報・悪い知らせ

ワンドのページは、砂漠まで冒険をしてきて何かを発見してワクワクした喜びにあふれているようです。砂漠のような荒れた場所でも芽吹いた棒を見上げ、可能性を見出して希望にあふれています。逆位置の場合は、若さからの精神的な未熟さが目立ちます。

## ワンドナイト

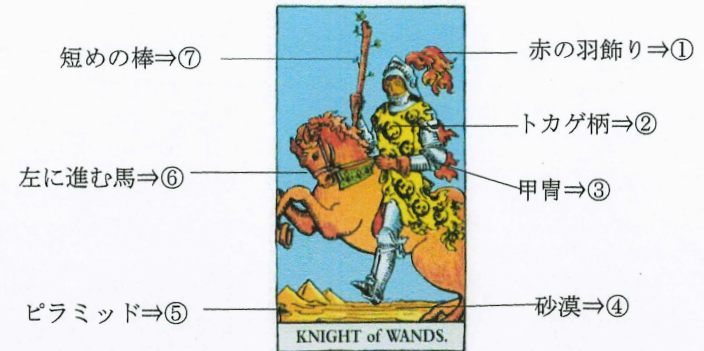

- ①赤の羽飾り⇒炎をイメージ→火のエLEMENTのワンドの性質を強調
- ②トカゲ柄⇒トカゲは火トカゲであり、ワンドの性質と同じ、情熱・エネルギー・活力（火トカゲ⇒ファイアサラマンダー・火の精霊）⇒勇気と不屈の精神を司る
- ③甲冑⇒戦いのための甲冑ではない→自分の目標や夢に向けて戦いに出る→自分を奮い立たせるための甲冑
- ④砂漠⇒水のない土地→生きられない土地→いるべき土地ではない→今は途中経過である  
→次の目的地を探す、方向性を探る
- ⑤ピラミッド⇒遠くに描かれており、ゴールがまだ遠いことを示す
- ⑥左に進む馬⇒左は過去→目標のために進むのなら右がふさわしいのになぜ左なのか？→  
ワンドの性質である情熱とエネルギーのまま、突き進むと暴走したり方向を誤る危険性  
があるため、あえて左を向いてこれから向かう先や方法をよく考えてから動くようにとの  
アドバイスである
- ⑦短めの棒⇒青年の短気さや衝動性を示す

### ☆正位置

情熱的で積極的な姿勢  
行動と判断が早い  
良い知らせや結果（特に仕事面）  
新天地に向かう・新しく取り組む  
仕事のできる若い男性

### ★逆位置

計画倒れ・期待外れな結果になる  
物事が停滞する  
やる気がなくなる  
心が変化に追いつけない  
消極的

美しい飾りのついた甲冑をまとい、駆け出す勢いの馬に乗り砂漠を進もうとしています。情熱と理想に燃え、目的地に向かいます。新しいことに向かうエネルギーと行動力にあふれているカードです。逆位置だと、勇み足や無鉄砲さ、強引さが目立ち、マイナス面が出ます。

## ワンドクイーン

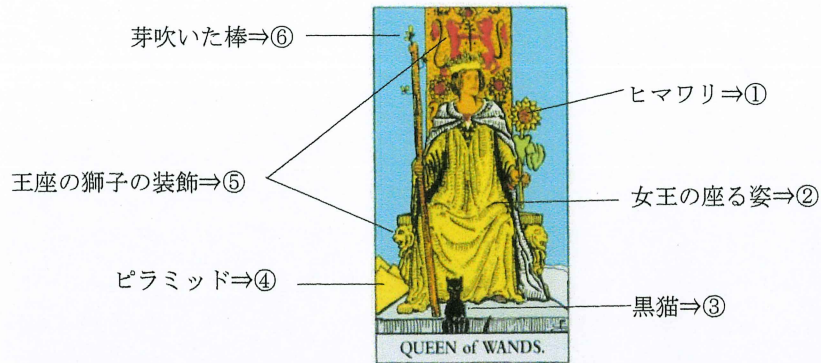

- ①ヒマワリ⇒太陽の象徴、生命力・活力・誕生
- ②女王の座る姿⇒他のクイーンのカードは膝をそろえているのに対し、ワンドクイーンだけ膝を開いて座っている→(1)女性の性的エネルギーを強調 (2)貞淑な女性 (3)大らかさ、開けっぴろげ、自信、自由快活 ※(1)と(2)は逆だが、説が分かれている
- ③黒猫⇒(1)黒猫を魔女の使いとしてとらえる場合、女王が魔女のように直感や人を操る能力があること示す (2)猫の魅力を女王の魅力と同一視する場合、しなやかさや愛らしさなど女性らしい魅力にあふれることを示す (3)猫はたくさん子どもを産む→多産・母性 (4)女王を守る使い魔→幸運の使者
- ④ピラミッド⇒ゴールや目標
- ⑤王座の獅子の装飾⇒獅子は本能や欲望を示す→(1)自分の直観や本当の気持ちを大切にすること、自分を優先しても良いことを示唆している (2)女王の情熱
- ⑥芽吹いた棒⇒生命力・エネルギーの高さ・情熱

### ☆正位置

陽気で親しみやすい魅力  
人付き合いが良い  
人と調和する  
自分らしく生きる  
母性的な魅力のある女性・世話好き  
妊娠・出産の可能性

### ★逆位置

自分勝手・わがまま・不平不満が多い  
嫉妬深い  
プライドが高い  
余計な世話をしがち  
支配的な態度  
マイペースすぎて誤解される

ヒマワリを手に持つ女王は、陽気で親しみやすい魅力のある人です。心が広くて人の面倒見が良く人望があります。砂漠を焦がす太陽のような情熱にあふれています。逆位置だと、わがままさや嫉妬心、支配的な態度が目立つようになります。男性の性格を占い逆位置の場合マザコンの意味もあります。

## ワンドキング

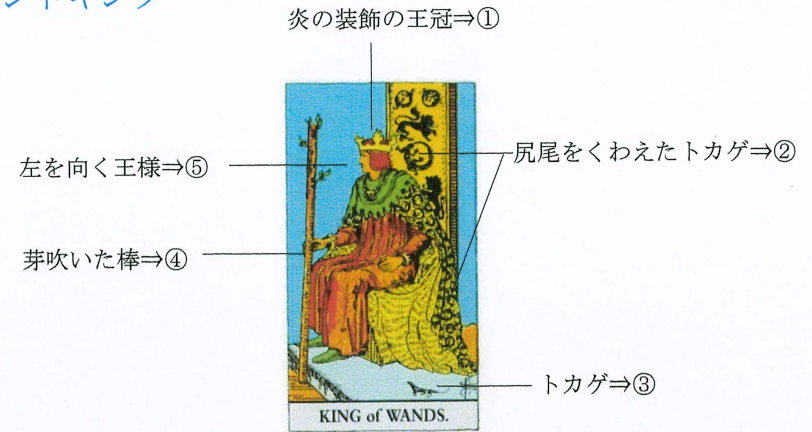

- ①炎の装飾の王冠⇒火のエレメントのワンドの性質を強調  
王冠の下に赤い頭巾のようなものをかぶっていることから、燃えるような情熱
- ②尻尾をくわえたトカゲ⇒ワンドのナイトの火トカゲは尻尾をくわえていなかった→キングの火トカゲは尻尾を加えて円になっている→円は完成の意味である→描いてきた理想がキングの段階になって完成したことを示す  
(火トカゲ⇒ファイアサラマンダー・火の精霊) ⇒勇気と不屈の精神を司る
- ③トカゲ⇒(1)生きたトカゲ⇒ワンドの性質と同じ、情熱・エネルギー・活力を示すが特に、生きるエネルギーやバイタリティーにあふれていることを強調している  
(2)足元に潜むトカゲ⇒王には内なる情熱が秘められていることを示す
- ④芽吹いた棒⇒生命力・エネルギーの高さ・情熱
- ⑤左を向く王様⇒左は過去を示す→王は今までの道のりを振り返りつつ、自分の経験や得た知識を人々のために生かそうと考えている、自分の歩んできた道は信念通りであり間違いはなかったと自信がある

### ☆正位置

あふれる自信と行動力で成し遂げる  
リーダーシップ・決断が早く実行力がある  
誠実で情熱的  
地位や権力がある  
積極的で包容力のある年上の男性

### ★逆位置

権力を振りかざす  
傲慢さ・自己中心的な態度  
指導力がない  
責任を取らない  
強引に進めて周囲の心が離れる

ワンドの王様は今にも立ち上がりそうな様子であり、決断が早くすぐに行動に移る人です。火のエレメントの象徴の炎や火トカゲで装飾されており、燃えるような情熱の人物を表しています。経験や知識が自信となり人々を引っ張る指導力があります。逆位置では独裁的攻撃的要素が強まり困った面が出ます。

## カップA

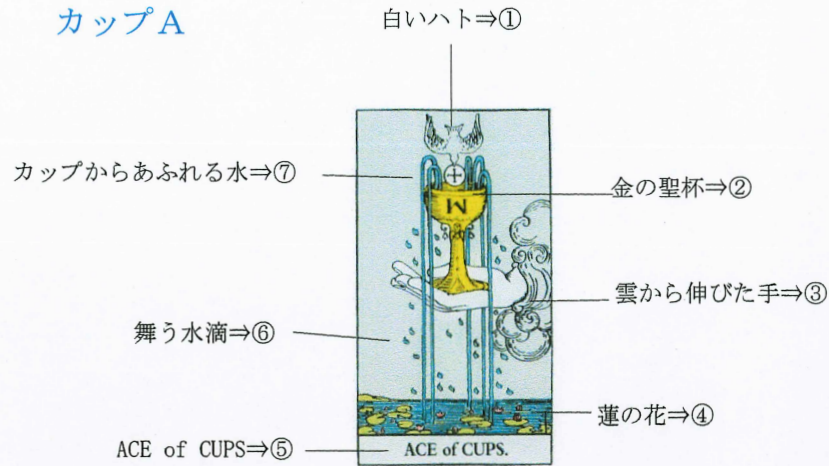

- ① 白いハット⇒神からの贈り物を運ぶ精霊、純真さと真心、癒しの存在
- ② 金の聖杯⇒聖杯は神からの贈り物であり、愛情や恩寵のこと  
逆さのM⇒ヘブライ文字のMEMで水のこと
- ③ 雲から伸びた手⇒向かって右側から伸びている手は、感情やひらめきのように内側から湧き出るものを示す（右=右脳領域でありコントロールが難しい潜在意識）  
差し出している様子に見える手⇒水は愛情を表すため愛情を相手に与えるイメージ
- ④ 蓮の花⇒泥の中から伸びて美しい花を咲かせる⇒再生、清らかさ
- ⑤ ACE of CUPS⇒エースは1であり物語の始まり、カップは聖杯であり、神の贈り物を受け取りながら人生を通じて成長する物語のスタートであることを意味する
- ⑥ 舞う水滴⇒水滴の形がヘブライ文字のヨッド⇒神の手の意味⇒水滴に神の愛がある
- ⑦ カップからあふれる水⇒自己の外へ向けての感情を示す。流れる水はまっすぐであり、実直で素直な感情であることを示す。到達する水面も穏やかであるから良い感情である

### ☆正位置

心が満たされている  
芸術的な感性が冴える  
あふれる愛情がある・思いやりがある  
嬉しい知らせがある  
結婚・妊娠・出産

### ★逆位置

心が満たされない  
気持ちが伝わらない  
愛情の与えすぎ・または不足  
分かり合えない  
失恋

水は愛情・心・インスピレーション・芸術のセンスなどを表し、水がカップから豊かに流れ落ちる様子は、あふれるほどの愛情や感性があり、人に与えることができることを示しています。心が幸せや愛情や充実感で満ちているカードです。☆ときめきを優先すると良い結果に。

## カップ2

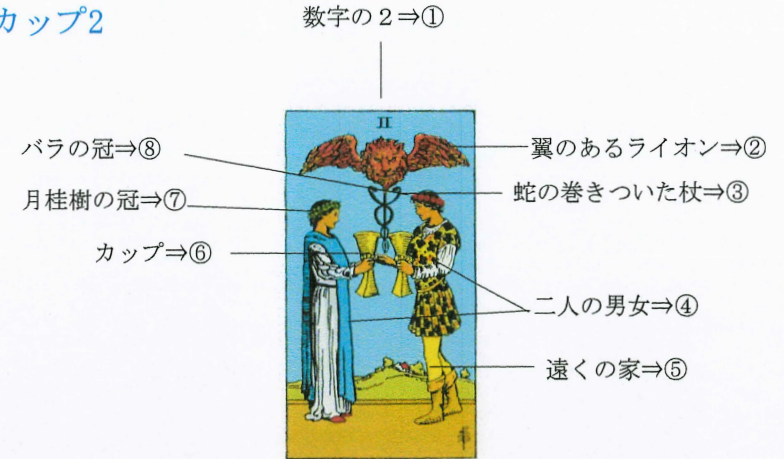

- ① 数字の2⇒別々のものが一つに調和・統合、二つの相反するものの対立
- ② 翼のあるライオン⇒ライオンは動物的な欲望を表している、翼は精神性や霊性を表している、それらが合体している⇒性的な欲望も精神的に高め合って、高次元に昇華することを示す
- ③ 杖⇒ヘルメスの杖、二匹の絡み合う蛇は交尾の様子で性的エネルギーを表す
- ④ 二人の男女⇒男性は活動性・女性は感受性や受容性という異なる性質を持つが、それらが調和して、愛情をバランスよく分かち合う様子
- ⑤ 遠くの家⇒家は家庭・安らぎの場所、遠くにあるため二人の関係は結婚には遠く始まりであることを示す、これから愛を育てていく段階
- ⑥ カップ⇒お互いの聖杯を交換しようとしている。聖杯の中身は、愛情など心が入っている
- ⑦ 月桂樹の冠⇒彼を勝利へ導く女神であることを示す
- ⑧ バラの冠⇒愛情・情熱を示している

### ☆正位置

気持ちが通じる・分かり合える  
良い信頼関係ができる  
素敵な出会い  
協力し合える関係  
プロポーズ・デート  
恋愛スタート・結婚

### ★逆位置

気持ちが通じない・分かり合えない  
心が閉ざされている  
人間関係がしっくりこない  
コミュニケーション不足  
失恋・離縁

二人の男女が聖杯を手にして、真剣に見つめ合い互いの気持ちを確認合っている様子。心が通い合い、信頼関係を築いていきます。まだ二人の関係は始まったばかりのよう。聖杯の中身は、愛情や心など精神的なものです。今の二人の状態は両想いで幸せな気持ちです。

## カップ3

数字の3⇒①



3つのカップ⇒②

3人の女性⇒③

3人の衣服の色⇒④

果物と野菜⇒⑤

①数字の3⇒コミュニケーション、調和

②3つのカップ⇒愛と喜びと祝福を表現

頭よりもカップが高く掲げられている→気分が高揚していることを示す

③3人の女性⇒調和を示す3人→気心の知れた仲間である

3人とも違う色の服を着ている→それぞれ違う個性を持った人達の集まり

④赤茶の衣服⇒情熱があり行動するエネルギーがある人

黄色の衣服⇒ワクワク楽しいことを楽しむ人、喜びに満ちた人、陽気な人

白い衣服⇒純粋に仲間との時間を楽しむ人

⑤果物と野菜⇒実り・収穫→豊かさを示す、日頃の努力が実ることを示す

収穫をお祝いしているイメージ

### ☆正位置

仲間と楽しい時間を過ごす

何か成功してお祝いする

良い人間関係

仲間と楽しく行動する

### ★逆位置

時間やお金を浪費する

楽な方に逃げる

一時的な喜びに走る・享乐的

周りに流される

仲間と離れる

3人の乙女がカップを手に喜び合う様子。気の合う仲間楽しい時間を過ごしています。何かうまくいき「良かったね」とお祝いムードです。逆位置だと、だらしくなったり、楽な方に逃げたり、欲望に負け気味になります。食べ過ぎ、飲みすぎ、お金を使いすぎなど自制が効かなくなるかも。

## カップ4

数字の4⇒①



緑の葉の樹⇒⑥

水色の背景⇒⑤

雲から伸びた手が  
差し出すカップ⇒④

腕を組む若者⇒②

3つのカップ⇒③

①数字の4⇒安定・安心

②腕を組む若者⇒目をつぶって腕組みをして座り込む様子は、今までのことに何か納得がいらず考え中であるか、現状に不満があり立ち止まっている。差し出されたカップにも気が付かず、過ぎたことや今後のことを考えてばかりで動かない状態

③3つのカップ⇒カップが左下に置かれてる→向かって左は過去を示す→カップは過去にこの若者が体験してきた事柄を表す→それに目もくれない→不満足である

④手が差し出すカップ⇒雲から伸びる手は神の意志や運命を表す→差し出されたカップは未来のチャンスや新しい可能性→若者は見ようとしない→今は動く気がない

⑤水色の背景⇒このカードでは、内面性・静的・心情・心の変化を示す

⑥緑の葉の樹⇒生命力がある樹→若者の周りの環境は悪くない

### ☆正位置

考え中・充電中・休憩中

今までやってきたことに疑問を持つ

今は行動したくない

現状に飽きて不満である

倦怠感・退屈

閉そく的な気分・行き詰まり感

一人になりたい・引きこもり

### ★逆位置

充電期間が終了

新たに行動し始める時期

新しい興味が芽生える

新たな可能性やチャンスに気づく

環境が新しい展開になる

過去を清算・リセット

木の下で腕組みをして動かない若者は、考え中のようです。左下にある3つのカップは今まで成してきたことですが不満があるようで、納得がいらずスッキリしない気分です。雲がもう一つのカップを差し出しますが、興味がなく目をつぶったままです。今は動く気がないことを示します。

## カップ5

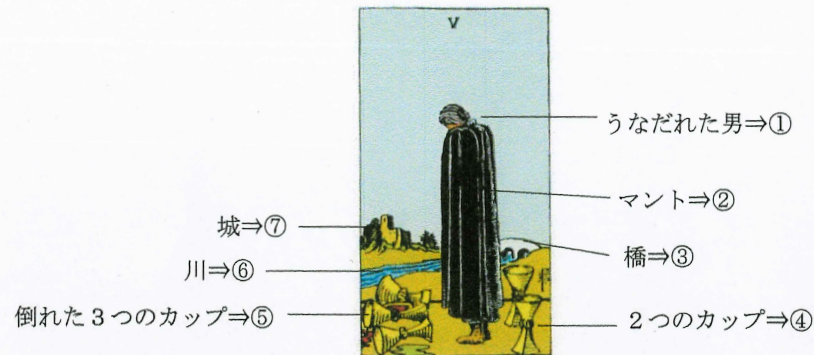

- ①うなだれた男⇒失ったものや過去の出来事に捕らわれている、喪失感や後悔でいっぱい  
②マント⇒マントで体を覆い、世間と隔絶して身を守ろうとしている。自分の内面に閉じこもっている。一人になりたい気分である。黒い色は暗い気分であることを示す。  
③橋⇒決定や決意の象徴→橋が遠い→何も決意できずに停滞した心であることを示す  
④2つのカップ⇒男性の後ろで倒れずにしっかり立っている→まだ失っていないもの・大丈夫な事象がある→後ろにあり男性は見えていない→まだあるものに目を向けられない・気が付いていないことを示す  
⑤倒れた3つのカップ⇒カップは感情・愛・友情などの心の象徴→倒れて中身が出ている→中身の赤い水や緑の水が出ている→赤は熱意、緑は生きる力や希望であり、やる気や希望を失っていることを示す  
⑥川⇒感情  
⑦城⇒目的・ゴール地点→遠い→この男性には見えていない→目的を失っている

### ☆正位置

失ったことばかりに目が向く  
過去に捕らわれている  
後悔・喪失感  
失恋

### ★逆位置

喪失感から回復し始める  
過去から解放されつつある  
良い面にも目が向けられるようになる

失恋カードとも呼ばれるカード。失ったことばかりを考えて身動きが取れない状態。気持ちを切り替えるまでにまだ時間がかかるかもしれません。逆位置だと、後ろにあるまだ立っているカップに気が付くため、喪失感から立ち直っていきます。

## カップ6

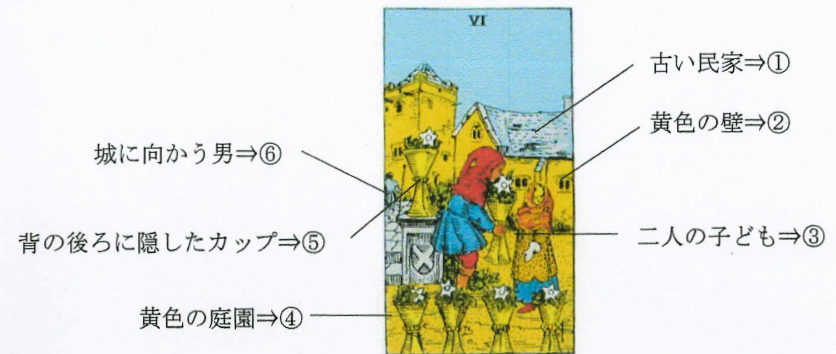

- ①古い民家⇒昔の懐かしい情景、過去の記憶  
②黄色の壁⇒黄色が希望や幸せを表現→過去の思い出が幸せで希望に満ちていたことを示す  
③二人の子ども⇒大きい子が小さい子にカップを手渡している→カップには白いユリがあり、純粋な気持ちである、見つめ合っているが子どもっぽく友情かもしれない・初恋の場合もある、お付き合いする相手が子どもっぽくて未熟である場合もある  
④黄色の庭園⇒懐かしい過去は幸せな記憶であることを示す  
⑤隠したカップ⇒小さい子にプレゼントするのは別に自分の分はしっかり確保している→一部しか差し出さない程度の愛情→友達レベル  
⑥城に向かう男⇒(逆位置の場合)この人物が現在付き合っている相手と仮定すると、背を向けてグレーで描かれていることでうまくいっていないことが分かる→昔の恋人が現れるか、心に残っていて現在の恋人との関係に影をさしていると読める

### ☆正位置

過去の思い出に浸る  
懐かしい気持ち  
和気あいあいとした雰囲気  
昔の友人と再会する  
恋愛は恋人未満友達以上の関係

### ★逆位置

過去に捕らわれていて現状が見えない  
過去の恋愛が原因で影をさす  
平和な現状に甘んじて動かない  
進展性がない・変化がない

二人の子どもは過去の記憶を表している説もあります。男の子は情熱を表す赤い服と心を示す青い服を着ていて、これは情熱があったころの姿です。女の子は黄色い服であり幸せだった姿です。現状が不幸せなため過去を思い出しているようです。過去にとらわれ過ぎずに自分に合った現実を受け入れる決心が必要です。そうすれば、新しいチャンスや道が開けることを示すカードです。

## カップ7

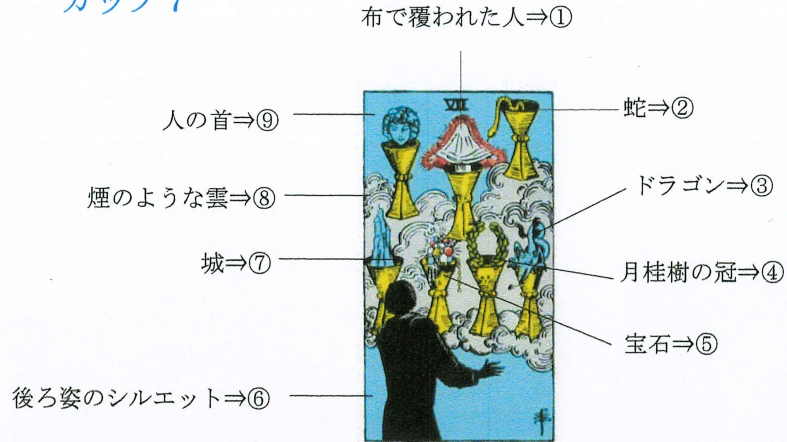

- ①布で覆われた人⇒光り輝く描き方→本当に求めているものであるがなかなか気付けない
- ②蛇⇒知恵のシンボル、(呪いの贈り物という説もある→間違っ選んではいけないもの)
- ③ドラゴン⇒魔術があり偉大な力がある(呪いの贈り物という説もある)
- ④月桂樹の冠⇒勝利や名誉への欲の象徴
- ⑤宝石⇒お金などの富を示す・物欲の象徴
- ⑥後ろ向きのシルエット⇒後ろ向き→現実には背を向けている、7つのカップの象徴に目が奪われて、幻想を描き目移りして考えがまとまらない様子  
黒で描かれている→黒は行き詰まりや警告を示す→幻想に捕らわれて本質を見抜けない
- ⑦城⇒物欲・権力の象徴
- ⑧煙のような雲⇒見せられているものが幻覚であり、真実が見えにくいことを示す
- ⑨人の首⇒魅力的な異性説→見た目の魅力に惑わされる→理想の異性・色欲の象徴  
メドゥーサの首説→見たものを石に変える伝説→心を支配して行動を制限(呪いの贈り物説)

### ☆正位置

自分の望みが何か分からない  
夢や望みが多すぎる  
たくさん選択枠から目移りして選べない  
理想ばかりを追って行動できない  
妄想・夢に酔いしれる  
インスピレーション

### ★逆位置

自分の夢や理想が何か分かってくる  
自分に必要なことが判断できる  
具体的に行動し始める  
夢を叶えるために決断する  
嘘に気づく

雲の上のカップには、宝石や城のように物質的な欲を揺さぶるものや、ドラゴンや蛇のように魔力のあるものなど魅力的なものがたくさんあります。これらは妄想であり欲望が形になっています。後ろ姿の人物は欲望に惑わされて、地に足のついていない状態です。考えているだけで、動きません。

## カップ8

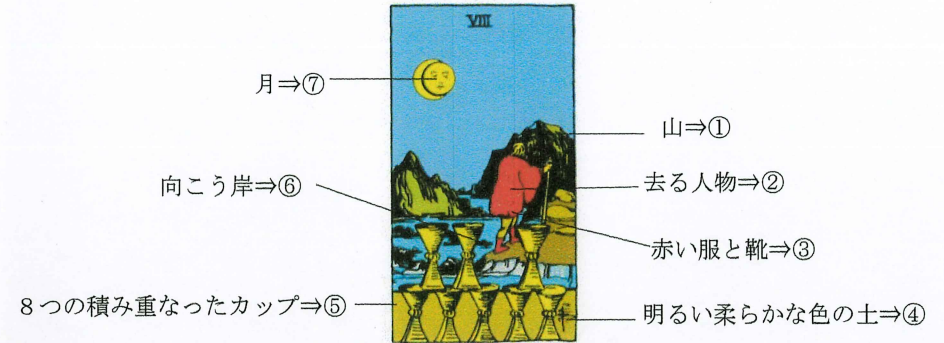

- ①山⇒山は険しく超えるのは自分との闘い→修行・目的地
- ②去る人物⇒カップを置いて去る→これまで大切にしてきたことを手放して、新天地へ他のことを探しに行く様子(価値観が変わり今まで大切にしてきたことが無意味に感じた)
- ③赤い服と靴⇒赤は情熱と行動力のエネルギーを示す
- ④明るい柔らかな色の土⇒カップが積み上げられた場所は過去のことであり、そこは豊かで恵まれた環境であったことを示す
- ⑤積み重なったカップ⇒今まで積み上げてきた成果・大切にしてきたこと
- ⑥向こう岸⇒水場を超えて向こう岸にすでにいる様子は、もう過去を振り返らず前に進む決意を示す、未練はすででないことが分かる
- ⑦月⇒満月と三日月が重なっている→月は満ち欠けがあり変化をする→揺れ動く心・心境の変化を示す

### ☆正位置

新しいことを模索に行く  
今まで積み上げたことに失望して決別  
他に興味が移る  
いったん区切りをつけて新たな出発  
中途挫折・潮時  
終わりを悟る・過去との決別

### ★逆位置

諦めずにもう一度向き合う・再挑戦  
最後まで諦めずにやり遂げる  
保留にしていたことを再度始める  
復縁する  
戻ってくる

今まで大切にしてきたことが、なぜか色あせて見えるような価値観の変化があり、区切りをつけてどこかへ他のものを探しに行こうとしています。正位置なら探しに行きますが、逆位置だと戻ってきて、もう一度同じことに取り組んだり見直すことになります。

## カップ9

数字の9⇒①

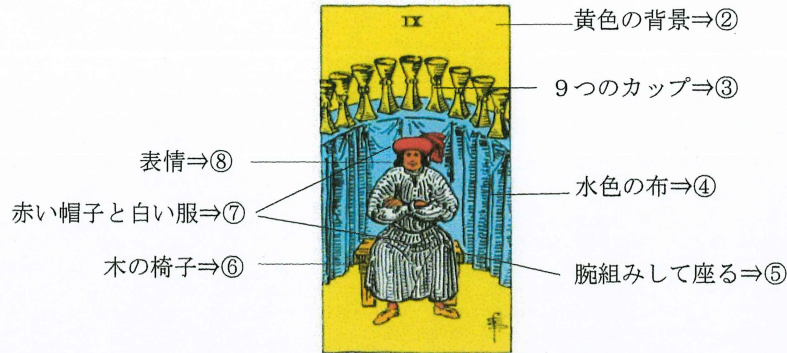

## カップ10

数字の10⇒①

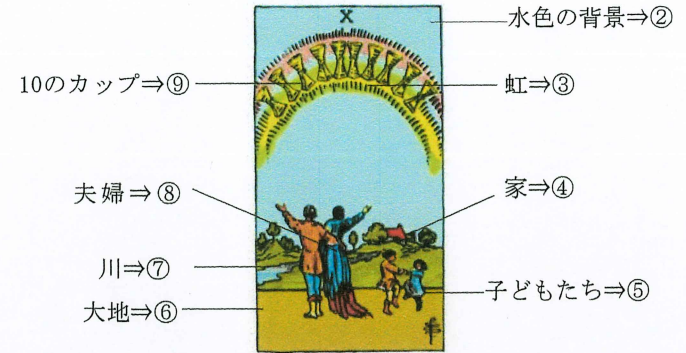

- ①数字の9⇒1桁の数字で最大であり、究極を極めて、完結・完成・最高のものを意味する
- ②黄色の背景⇒希望や喜びを表す
- ③9つのカップ⇒男性の後ろに高らかに並べられたカップは誇らしそう→この男性が努力の結果手に入れた成果である→願いが叶いとても満足
- ④水色の布⇒水色は精神性を示す。上に並べられたカップも感情を示すため、この男性の心が満たされていることが分かる
- ⑤腕組みして座る⇒自信と余裕がある立場、誇らしげ
- ⑥木の椅子⇒昔は貧しい時代もあり、そこからスタートして努力で今に至ることを示す
- ⑦赤い帽子と白い服⇒男性性と女性性をバランスよく身にまとっている→バランスが良い→安定した立場や心の状態である
- ⑧表情⇒機嫌が良さそう・満足げ

### ☆正位置

望むものが手に入る・希望が叶う  
物質的にも精神的にも満たされる  
満足感・達成感がある  
相手のニーズに対応できる

### ★逆位置

そこそこ成功を手に入れるが不満足  
手に入れても満たされない欲望  
傲慢な態度になりがち  
自分に甘く暴飲暴食などルーズに  
蓄財に走りすぎる

小アルカナで背景が黄色一色のみは、カップ9のみで、願いが叶う「ウィッシュカード」です。この男性は商人のようです。現在手に入れた富は、お客さんの望む商品を提供して喜ばせたことによつて得た報酬です。カップを商品と見立てると、始めは一つのカップから始まり少しずつ商品を増やし、商いを大きくしたことでしょ。棚からぼた餅の成功ではなく努力して得た結果です。

- ①数字の10⇒統合・レベルアップ・次のステージへ
- ②水色の背景⇒精神性の高さ
- ③虹⇒幸福や希望の象徴
- ④家⇒この家族の住む家、水色の空と緑の自然に囲まれて心休まる家を表現
- ⑤子どもたち⇒手を取り踊っている→喜びがある→良い家庭である
- ⑥大地⇒明るい色の土で平坦で耕しやすそう→豊かな大地→実りが期待できる
- ⑦川⇒穏やかで緩やかな水の流りが家から耕作地まで続いている→心の安心と平和
- ⑧夫婦⇒二人で一つのポーズをとっている→男性性と女性性の融合と調和  
天に向かって感謝をしているよう→感謝できるほど幸せで満たされている
- ⑨10のカップ⇒愛や心を表すカップが空の虹の上に並ぶことから幸福感に満たされていることが分かる→至福の瞬間を絵にしたカードである

### ☆正位置

ハッピーエンド  
平穏な幸せを手にする  
家庭が円満・家族を大切にする  
幸せな結婚に向かう  
平和と安心

### ★逆位置

そこそこ幸せなはずなのに不満  
平穏すぎて退屈  
家庭内の不調和  
見せかけの幸せ  
交際を家族に反対される

カップ9が個人的な幸せの達成であったことが発展して、カップ10では幸せが周囲に拡大して、家族皆の幸せが描かれています。愛情にあふれ、平和で安心な幸福感です。虹に並ぶカップと、手を空に掲げ感謝する夫婦の姿がハッピーエンドを表現しています。物質面よりも精神的な充実感が中心です。家族のことでなく家族のように思う仲間のことも示します。

## カップ ページ

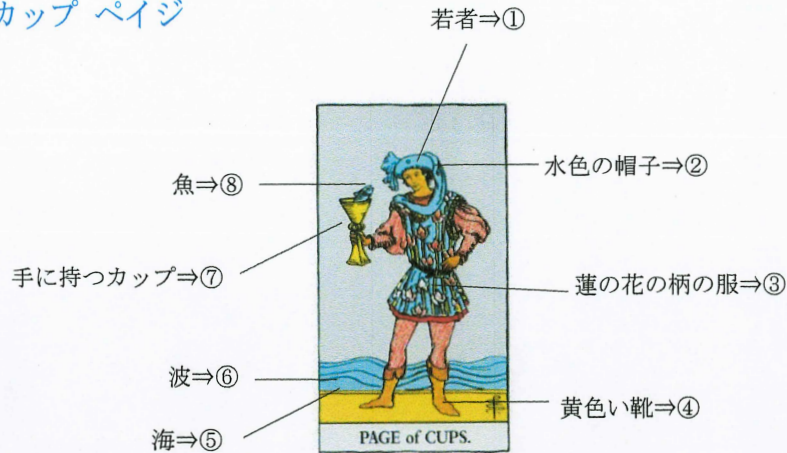

- ①若者⇒カップのページは純粹でこれから精神世界を学習していく人
- ②水色の帽子⇒若者の頭を覆っている⇒感性が鋭い・ひらめきがある
- ③蓮の花の柄の服⇒蓮の花は泥の中から上に上がって綺麗な花を咲かせる⇒純真さや神聖さを表す⇒服の地色が水色で精神性を表す⇒若者が志も高く純真であると示す
- ④黄色い靴⇒この若者がワクワクやときめきを大切にしていることを示す
- ⑤海⇒海は想像力の象徴⇒この若者が想像力やアイデアに満ちていることを示す
- ⑥波⇒波は感情・波打っているが穏やか⇒未来への希望を内に秘めて心を躍らせている  
波は変化しやすい⇒心変わりしやすい面がある・今後の展開はどうなるか分からない
- ⑦手に持つカップ⇒カップは感性や想像力であり、手に持ってそれを楽しんでいる
- ⑧魚⇒水中に生きるはずの魚がカップから顔を出している⇒潜在意識から出てきたメッセージのたとえ⇒この若者はインスピレーションに優れている⇒そのカップを差し出していることから、アイデアをどんどん提供する才能がある・ユニークな発想力がある

### ☆正位置

純真で感受性が豊か  
ユニークなアイデアの才能がある  
ときめきを大切にす  
若い・可愛い・少し未熟  
柔軟性があり受け入れが良い

### ★逆位置

感受性が高すぎてストレスが多い  
経験不足・未熟・世間知らず  
甘えがある・誘惑に負けやすい  
心に波があり安定しない・気分がむら  
遊びに夢中

ページはまだ少年であり若さの可能性あります。カップは水のエレメントであり純粋な心と豊かな感性を表します。これから起こる試練には目もくれずに、ワクワクドキドキすることを大切に進みます。このカードは欲求のままに行動すべきことを告げています。童心を取り戻すと何かが見えるかもしれません。

## カップ ナイト

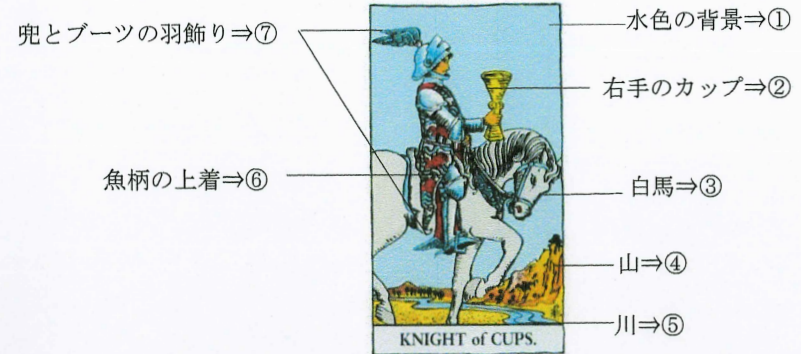

- ①水色の背景⇒精神性の高さ・愛情
- ②右手のカップ⇒カップは愛の象徴であり、右手は未来を示すため「愛を未来へ手渡す」
- ③白馬⇒ゆっくりと右へ進む馬⇒未来・目指すべき目標へ着実に歩んでいる
- ④山⇒(川に対して山を陸地と捉えて) 顕在意識を示す
- ⑤川⇒潜在意識や感情を示す、川は境界線を示す場合もある⇒ナイトは川を越えて向こうに行こうとしている⇒右方向は未来であり、未来の進むべき目標に向かっている
- ⑥魚柄の上着⇒魚はキリストの象徴であり神聖さを示す⇒魚は水の中にいることから水のエレメントの性質もあり愛などの感情を示す(魚の色が赤いのは、強い感情を示す)
- ⑦羽飾り⇒翼の飾りはギリシャ神話のヘルメスの翼をイメージ⇒伝達・伝令の意味

### ☆正位置

心や感性を大切にしている  
物事が順調に進む・評価される  
積極的な姿勢・確実な行動力  
魅力的な男性が現れる  
誠実な愛情・プロポーズ  
旅行・引越し・転勤など移動が吉

### ★逆位置

心がこもっていない・不誠実  
誘惑・遊びの恋  
言動が伴わない・ペテン師  
一時的な愛情で冷めやすい  
引越・旅行・同棲など時期ではない

白い馬にまたがった騎士が聖杯を手にしてどこかに向かっています。戦いに行くのではなく、綺麗な服で優雅に進む姿は式典か求婚に向かっているようにも見えます。誠実な愛情を表現したり、目標に向かって着実に進んでいる様子を示します。愛と優しさが満ちた聖杯を捧げる先は誰なのでしょう。

(カップのページはカップを自分ひとりで楽しみましたが、ナイトはカップに詰めた愛を捧げるまでに成長しました。そのような成長していく過程として読み取ると面白さが増します。)

## カップ クイーン

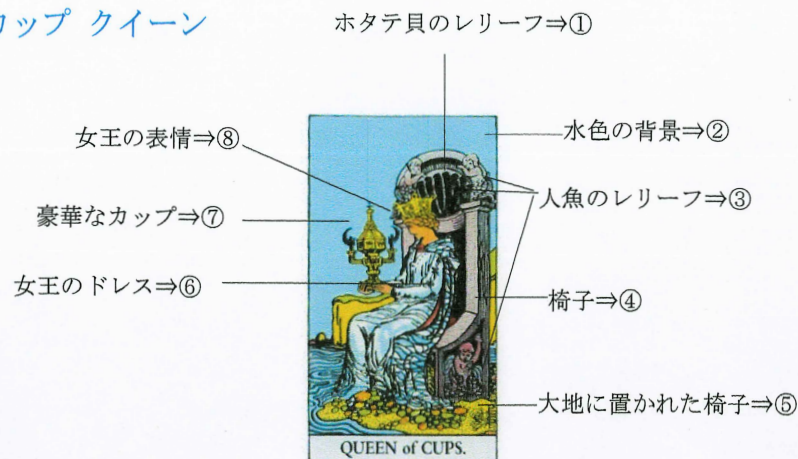

- ①ホタテ貝のレリーフ⇒カップのエレメントである水を示す
- ②水色の背景⇒精神性の高さ
- ③人魚のレリーフ⇒カップのエレメントである水を示す
- ④椅子⇒王座→一般的には権力を象徴するが、この王座には小さな人魚が装飾されており、母を慕う子どものようにも見える→女王が母性愛の深い女性であるイメージを彷彿とさせる
- ⑤大地に置かれた椅子⇒大地は現実の世界を示している→女王の想像が価値ある創造として姿を変えて外の世界とつながることを示す
- ⑥女王のドレス⇒精神性を示す水色のドレスが海と同化→女王の愛が広い海とつながるほど大きい→無償の愛を与えられるほどの慈愛に満ちた人、すべてを受け入れられる母性の持ち主
- ⑦豪華なカップ⇒カップのカードの中で一番豪華→スーツの意味合いを強化している  
カップに蓋があり中が見えない→自分が入れたものを守ること・他のものは簡単に入れない  
蓋に十字の装飾→神聖のパワー→直感やひらめき・インスピレーション
- ⑧女王の表情⇒うっとりとしてカップの中の幻想を見ているよう→夢や理想を想い描いている

### ☆正位置

鋭い感受性で本質を見抜く力がある  
思いやりと愛情に満ちている  
美的芸術的センスがある  
感性の豊かさ・直観力

### ★逆位置

精神不安定・メンヘラチックな女性  
甘えや依存傾向がある  
周囲に影響されて迷いやすい  
気持ちの表現が下手・心を閉ざす

カップをうっとりとして眺める女性は、夢見がちで想像力豊かな人です。広い海にまで流れ出しそうなほどの大きな愛と優しさがあります。人の気持ちに寄り添って共感したり、本質を見抜く直観力に優れています。

## カップ キング

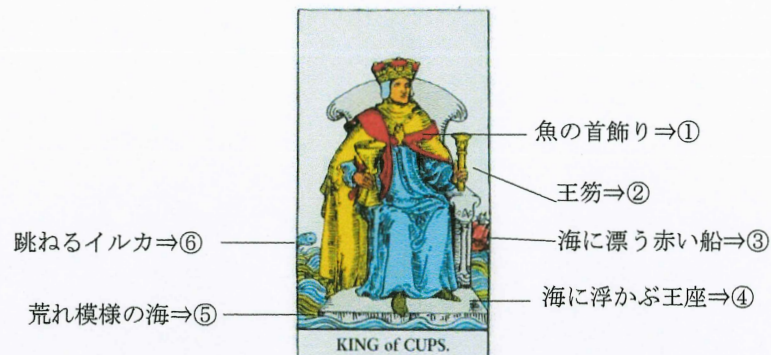

- ①魚の首飾り⇒魚は水中の生き物であり、水のエレメントを表現  
魚はキリスト教の信者のシンボルでもあり、王が敬虔な信者であることを示す  
またはキリストのように慈悲深い心があることをイメージさせている
- ②王笏⇒王の権力を示すものである、短めなため聖職者の笏とも考えられる
- ③赤い船⇒海と地上を繋ぐ→王の感情や知識を地上のものに役立てることができる
- ④海に浮かぶ王座⇒海の間際に浮かぶ王座であるが、土台は石造りで強固である  
→王は揺るぎない強い意志があり周囲の出来事や感情に流されないことを示す
- ⑤荒れ模様の海⇒波が高く荒れ模様の海は感情の揺れを表す→王の周りではいろいろある  
→王は理性的に感情を抑える力がある・精神的に成熟している
- ⑥跳ねるイルカ⇒水のエレメントを強めている表現、イルカには復活と救済の意味もあり  
王が聖職者のような役割も担っていることを想像させる

### ☆正位置

寛大で包容力がある  
成熟した精神力  
愛に満ちている  
賢明な判断力がある  
優しくして地位のある年上の男性

### ★逆位置

感情的になりやすい・気分屋  
情に流されやすい  
振り回されて己を失う  
意見が合わなくて孤立する  
節操がない・だらしない

海の中に王座が据えられていることから、愛と感性を大切に生きていることを表現している。魚の胸飾りや短い笏など聖職者としての役割も兼ねた王であり、慈悲深い人物である。年齢と経験を重ね、判断力や統率力も備えている。

## ソードA

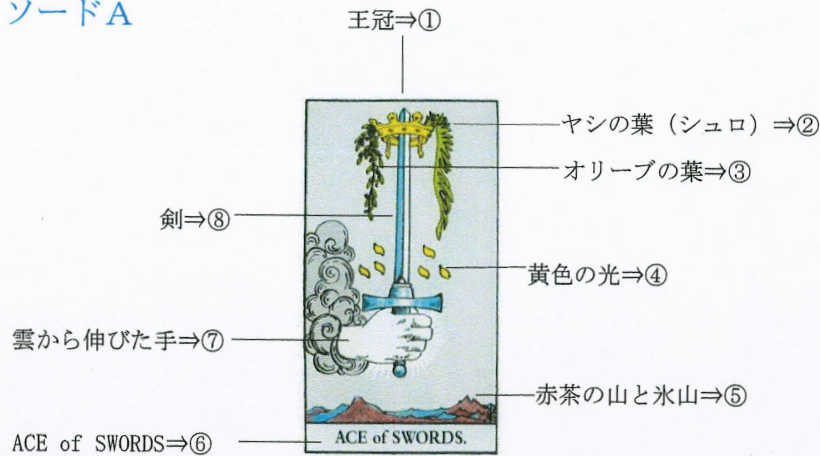

- ① 王冠⇒権力や権威・揺るぎない力
- ② ヤシの葉⇒勝利や成功 (男性果実の象徴)
- ③ オリーブの葉⇒慈悲や平和 (女性果実の象徴)
- ④ 黄色の光⇒ヘブライ文字のヨッドであり、神の手や神の指を示す
- ⑤ 山⇒赤茶の山は荒地を想像させ、水色の山は氷山を想像させる。どちらもこれからの困難を示す。乗り越えるべき困難や闘うべき相手などを表現している。
- ⑥ ACE of SWORDS⇒剣の物語の始まり、意志を明確にして覚悟を決めてスタート
- ⑦ 雲から伸びた手⇒手から後光が出ている⇒高次元からの意識の象徴  
左から出た手⇒左は過去であり過去の経験や知識を駆使して合理的な判断で剣をふるう
- ⑧ 剣⇒信念や決断、闘争

### ☆正位置

何かを断ち切って新しく始める  
覚悟を決めて決断する  
困難を乗り越える力がある  
決心して伝える  
強い意志と行動力がある  
勝利を確信する

### ★逆位置

決断できない・優柔不断  
気持ちを伝えられない  
自分で開拓するような厳しい状況  
苦しい決断を迫られる  
周りの人を傷つける  
強引すぎて失敗する

ソード (剣) は人間の知恵と技術で作られたもの。エレメントは風に属し、風向きを読むために情報を集めたり、コミュニケーションをとります。最近ではインターネットから情報を集めるためその意味もあります。集めた情報で思考します。ソードのエースは、成功を手に入れるために決断をして心に誓うスタートラインです。 ※青字⇒風のエレメントであるソードのキーワード

## ソード2

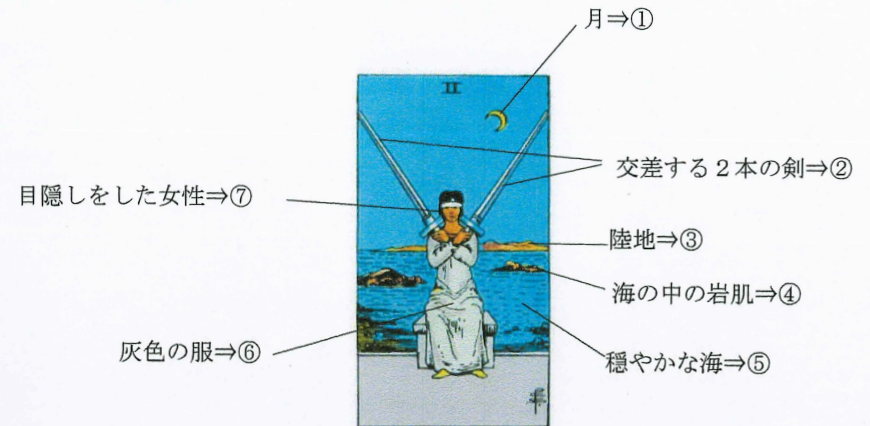

- ① 月⇒月は潜在意識や不安な感情を示す、満ち欠けで形が変化する⇒変化や移ろいの象徴
- ② 交差する2本の剣⇒調和とバランス、理性と感情のバランスをとっている  
(交差する手が胸を隠している⇒自分の胸の内を見せない、とも読める)
- ③ 陸地⇒遠くに見える陸地であり、目標や目的地を示す。そこへ行くための船も道もないことから、今はそこへ行くための方法を考えている段階である
- ④ 海の中の岩肌⇒海は精神面、岩肌は現実を表している。海は波が静かなため心が平穏であることを示す。しかし岩肌は現実の厳しさを示している。
- ⑤ 穏やかな海⇒波が立っていない水面⇒冷静・平和
- ⑥ 灰色の服⇒白か黒かははっきりしない状態、物事がまだ途中の段階である
- ⑦ 目隠しをした女性⇒自分の内面に目を向けている、心の目で見ると、見ようとならない、心を閉ざしている、盲目的であるなどいろいろな読み方がある

### ☆正位置

何とかバランスを保っている  
現実を見ていない  
外の情報を遮断し内面に意識を向ける  
休息の時期で行動しない  
今は決断しない・決断できない

### ★逆位置

バランスが崩れる・不安定  
関係が壊れる  
現実を直視できない  
心を閉ざしている・頑なな態度  
その場しのぎで行き詰る

目隠しをした女性が胸の前に2本の剣を交差させて、斜めに掲げてバランスをとっています。石のベンチに座り硬直したように静止する様子は、一人の世界にこもりたいという拒絶感が読み取れます。静かに集中したいのかもしれませんが、外界を遮断して内面に向き合っています。目標達成のためにはどうすればいいのか思案中です。結論が出ずなかなか行動には移れません。

## ソード3

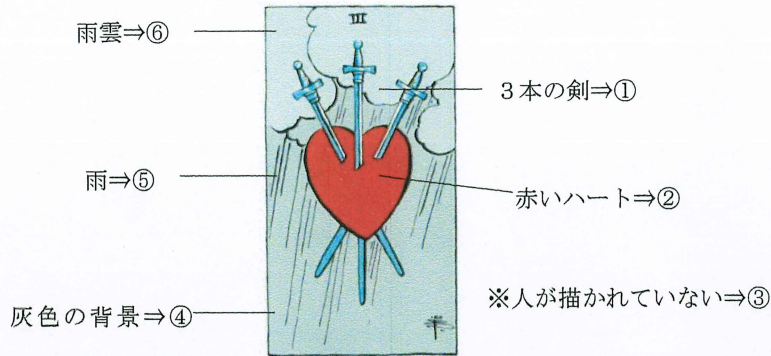

- ① 3本の剣⇒3本の剣が交差して深く刺さっている様子から、簡単には抜き取ることができない状態を示す、問題が複雑で絡み合っていることを示す
- ② 赤いハート⇒ハートは人の心、赤い色のハートは愛を表す→刺されている→愛を失うハートが剣で刺されているため、心が傷ついていることを示す
- ③ 人が描かれていない⇒人（自分自身）ではどうすることもできない問題である
- ④ 灰色の背景⇒この先白と出るか黒と出るかまだ分からない途中の状態
- ⑤ 雨⇒心が傷付き、涙を流している
- ⑥ 雨雲⇒灰色で厚みのある雨雲→まだ雨が続きそう→心が立ち直るのに時間がかかりそう

### ☆正位置

突然ショックな出来事が起こる  
深い悲しみの中にいる  
本音を言われ傷つく  
核心を突いた助言を受け入れつつ傷心  
失恋・三角関係  
手術・ケガの暗示

### ★逆位置

徐々にショックな出来事が発覚  
自分で自分をさらに傷つける  
深い悲しみ・トラウマになるレベル  
真実を認められずもがき苦しむ  
三角関係が悪化する  
不要な物事を取り除く

心の象徴であるハートに突き刺さる3本の剣。心が傷つくような出来事の暗示です。刺さっている剣が1本でなく3本であることから、原因は複数あるかもしれません。人が描かれていないカードであり、そのショックな出来事は人の力では防ぎようがない宿命であることも示しています。傷つくことで成長と学びがあり、その後の人生を豊かにするために必要な体験である場合があります。まず悲しみを受け止めて、じっくり味わい咀嚼して消化をしたら、回復するプロセスに移行するでしょう。

## ソード4

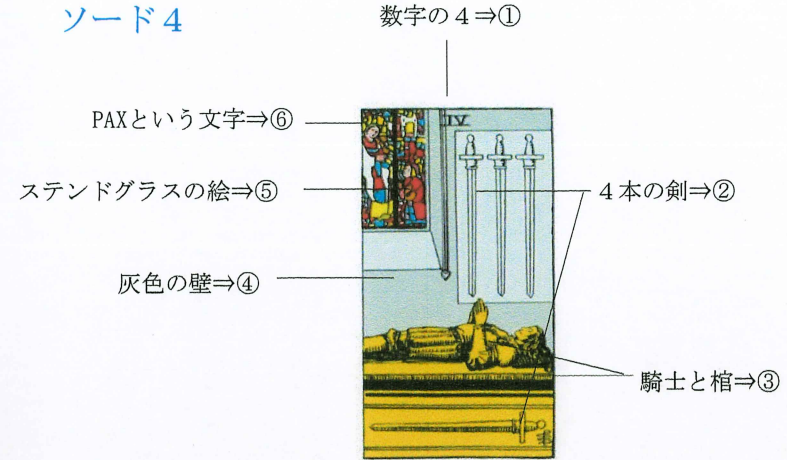

- ① 数字の4⇒4は「安定性」を示す、騎士は安定した棺の上で横たわっている→休息
- ② 4本の剣⇒4本の剣のうち1本だけを棺の横に描いている→3本は灰色で1本は黄色→1本の剣を選んだ→複数の選択枠から一つを選ぶ（騎士は横たわって考えている最中）
- ③ 騎士と棺⇒横たわる騎士は死んでいるようにも見えるが、棺や剣まで黄色で描かれており、黄色は祝福や希望を示すため、この騎士は生きていて休息をしていると読む
- ④ 灰色の壁⇒灰色はまだ白黒はっきりしない途中の状態→教会の外ではまだ戦いがあり勝負は分からない→問題はそのままにして今は休息
- ⑤ ステンドグラスの絵⇒聖母マリア（キリスト説もあり）が描かれ、この場所が教会であることを示す→教会は静かで祈りをささげる場所→心の平安を得る場所
- ⑥ PAXの文字⇒聖母マリアの頭上の後光の中に、黒字でPAX→ラテン語で平和を意味する

### ☆正位置

今は心と体を休める時期  
先へ進まなくてよい  
充電が必要・エネルギー補充  
休止・保留

### ★逆位置

充電期間が終わりそろそろ活動  
準備が整い再び動き出す  
体力ややる気が回復する  
退院

騎士は戦いに疲れて気力をなくし、教会で死んだように祈りをささげるポーズで横たわっています。希望を示す黄色で描かれているため、これは一時的な休息で回復したらまた行動することが分かります。このカードが出たら、無我夢中で頑張ってきたあなたに、少し日常の喧騒から離れて休息をとる必要があることを告げています。逆位置の場合は、休憩時間は終わったのでそろそろ活動しても良い時期であることを告げています。

## ソード5

数字の5⇒①

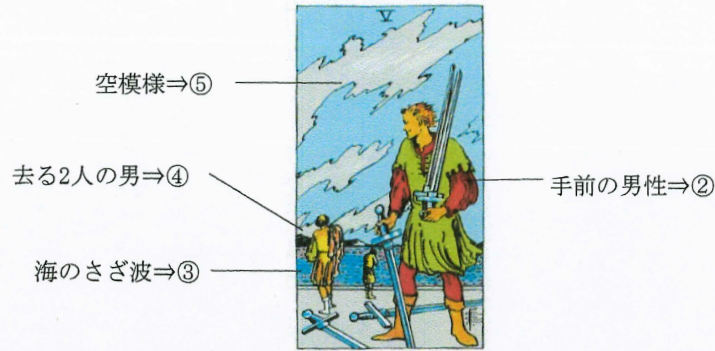

- ①数字の5⇒4が「安定性」であったことから進んで、5は「非安定性・変化・競争」を示す（ソードが風のエレメントに属し、男性的な性質があり、それまでの安定を打ち破るために戦いを挑む様子が描かれている）→困難・喪失・対立
- ②手前の男性⇒あざ笑う表情をし、左手に持つ2本は敵から奪い取ったように見える→奪う・ずる賢い・卑怯
- ③海のさざ波⇒感情の揺れを表す
- ④去る2人の男⇒背中を見せて立ち去る男とその奥で泣いている男→ケガをしている様子はない→剣を投げ捨てて途中で戦いを放棄したように見える→手前の男が何かずる賢い作戦をしたように読み取れる→汚い手を使っての勝利
- ⑤空模様⇒ギザギザの雲が広がる空→とげとげしい感情・荒んだ心

### ☆正位置

汚い手を使っての勝利や成功  
不当な手段で利益を得る  
自己中心的な言動  
人をコントロールしがち

### ★逆位置

他人の利益や手柄を奪い取る  
人に利用される・振り回される  
敗北する  
不正行為・スキャンダル

このカードは、相談者がどちらの立場であるかによってリーディングが正反対になり難しいです。手前の男だとすると、人から奪う方であり、去る2人だとすると負ける立場です。勝利か敗北か真逆です。相談者の状況にあったものを直感で選ぶのが良いでしょう。

アドバイスカードとして出た場合は、「もっと自分を優先して良いです。」「手段を選ばず実行しましょう。」「振り回されないように気を付けましょう。」などのアドバイスができます。

## ソード6

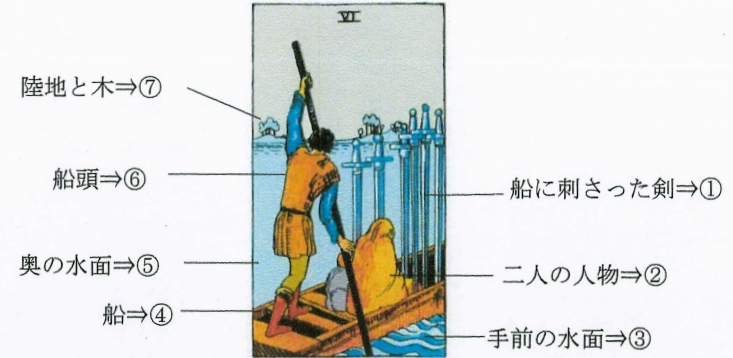

- ①船に刺さった剣⇒これからの未来に対する不安と恐れ、または船の帆の役目
- ②二人の人物⇒うずくまる2人は母と子→新しい土地への旅立ち→不安感がある  
母親は黄色の布をかぶっている→行先に希望が見いだせることを示す
- ③手前の水面⇒荒く波立っている⇒旅立つ二人の不安な心境
- ④船⇒今までの場所から移動して次の場所へ行こうとしている、移動の表現
- ⑤奥の水面⇒穏やかな水面→船頭を代表する普通の人たちには何ともないことであるが  
旅立とうとしている二人には、新天地に行くことはとても不安な出来事である
- ⑥船頭⇒協力者・紹介者・担当者など関わる第三者
- ⑦陸地と木⇒目的地には木が生えていてそれほど悪い環境でもない様子、しかし緑でなく灰色で描かれていることから、まだ分からないことを示しており二人の不安を増強している

### ☆正位置

今までの困難から抜け出す  
環境が変化する  
停滞から抜けて次の段階へ移行する  
引越や旅行など移動が吉

### ★逆位置

困難な状況から抜け出せない  
停滞している・動けない  
助けがない・助けがあっても解決しない  
もうしばらく現状維持

今までの困難な場所から抜け出すために、自ら動き出すことを示すカードです。新天地に行くための案内人の船頭がいることから、誰かの助けで解決することも示します。不安や恐れがあったとしても進むことで、正位置の場合、行先は比較的明るいカードです。船に刺さった剣は、帆の代わりに風を受けて船を前進させます。風のエレメントであり、感情的にならずに合理的な選択や思考で進むべき道を選ぶことが大切だと示しています。

## ソード7

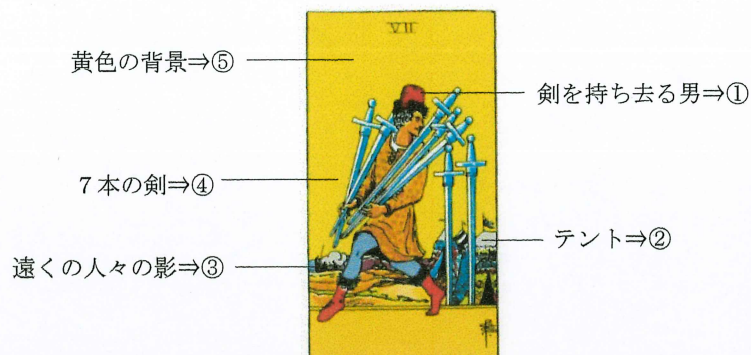

- ① 剣を持ち去る男⇒足元は抜き足差し足忍び足であり、剣を盗んできた様子  
表情→しめしめうまくいったとほくそ笑んでいる  
顔は後ろを確認し、足元は前に進んでいて体がねじれている→表と裏の使い分けが上手  
帽子と足元が赤色→ワクワクした情熱を表す色→悪知恵を働かせることを楽しんでいる
- ② テント⇒知識や情報や財産など価値あるものを例えている
- ③ 遠くの人々の影⇒剣が盗まれていることには気づいていない様子→周囲に気づかれない・単独行動・周囲の人は興味がない、などと読める
- ④ 7本の剣⇒7本のうち5本だけ盗み、2本は残している→わざと策略で2本残す様子は、この男が策略家で要領が良いことを示す
- ⑤ 黄色の背景⇒一面鮮やかな黄色であり、「祝福と希望」を示す→男は泥棒だが、誰も傷つけてはいないし、見つかったとがめられる様子もない→男の行動の善悪は関係ない

### ☆正位置

要領よくうまくこなす  
こそこそと裏で画策する・たくらみ  
いいとこどりをする  
不誠実・騙す  
言動が一致していない

### ★逆位置

誠実に対応する  
手抜きなく物事を進める  
危険を察し万全に備える  
役に立つ助言をする・助言を得られる

剣を盗み出す男の絵柄からは、悪いことのように読みやすいですが、正位置逆位置問わずこのカードは「物事が計画通りに順調に運ぶこと」を意味します。正位置では、周囲を蹴落としたり利己的な行動をしますが、逆位置の場合は誠実な姿勢で行動するように態度は正反対になります。

## ソード8

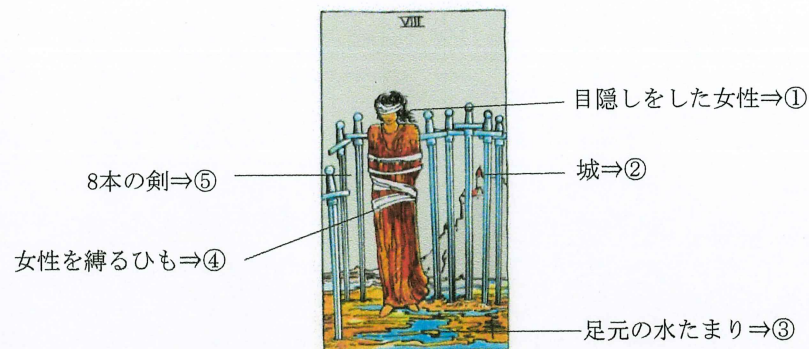

- ① 目隠しをした女性⇒周囲の情報や状況が目に入らない、または自ら見ようとしなない
- ② 城⇒ゴールや目標→城は女性の後ろで遠く、この女性にはゴールや目標は見えていない
- ③ 足元の水溜り⇒潜在意識や感情を示す→女性の足が水たまりに入っていることから、感情に捕らわれて身動きが取れない状態を表現  
※現状はそれほど悪くはないにもかかわらず自分で自分を苦しめる妄想状態の可能性あり
- ④ 女性を縛るひも⇒ひもは緩く、足元は縛られていなくて逃げようと思えば逃げ出せる状況である→しかし自ら逃げようとせず捕らわれている
- ⑤ 8本の剣⇒数字の8は力や支配を示す→彼女の周りを取り巻くように刺さった剣は、困難やトラブル、誹謗中傷など彼女を苦しめるものを示す

### ☆正位置

マイナス思考で自分を苦しめる  
がんじがらめで動けない  
苦しい状況で助けを求めている  
孤独感  
思い込み・被害者妄想  
現実を見ないようにしている

### ★逆位置

マイナス思考から解き放たれる  
現実を見つめて歩き出す  
悪い状況から解放される  
新たな方向へ歩み始める  
事実が見えてくる

目隠しをして体を縛られた女性が、大地に突き立てられた8本の剣に囲まれています。身動きが取れない状態で苦しい状況です。体を縛る紐が緩みな上、足元が縛られていないため、逃げようと思えば逃げられるかもしれません。あえてそこにとどまる姿は、マイナスな妄想を膨らませて自分を苦しめているようにも見えます。逆位置の場合は、苦しい状況から抜け出せることを示します。

## ソード9

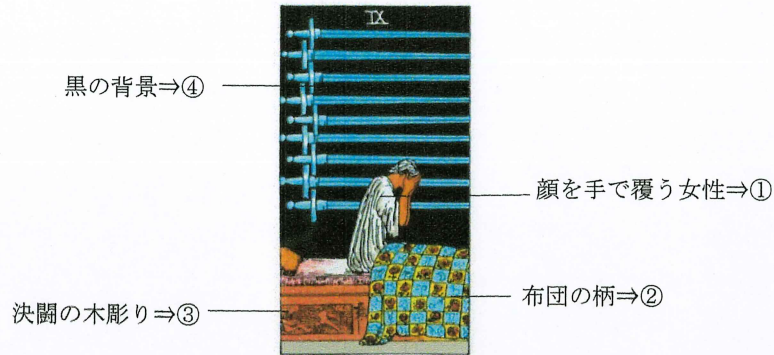

- ①顔を手で覆う女性⇒眠れないほどの精神的辛さがある⇒悲しみ・苦悩・失望・幻滅・疑念  
右を向いて手で顔を覆っている⇒右は未来であり、未来を見ることができない→前を向いて進むことができないほどに精神状態が悪い
- ②布団の柄⇒(1)バラの柄→情熱 (2)星座のマーク→宇宙からのエネルギー  
もし彼女が苦悩から立ち直り前を向くことができたときには、宇宙からのエネルギーを得て、情熱的に人生を歩むことができる可能性を暗示している
- ③決闘の木彫り⇒左の人が剣で刺されている→愛する人を失う悲しみ・逃げられない恐怖・過去の心の傷などを表現している
- ④黒の背景⇒限界・行き詰まり→この女性が追い詰められていることを示す

### ☆正位置

失意のどん底  
悲観的で思い詰めている  
取り返しのつかないことで悲しむ  
愛するものを失う  
睡眠障害  
情報がありすぎて悩ましい

### ★逆位置

悪い精神状態から段々と抜け出せる  
時間が解決する  
心が回復していく  
運命を受け入れる

このカードは「妄想カード」と呼ばれています。女性は必要以上の不安や恐怖を膨らませて苦しんでいます。女性の眠るベッドの豪華な装飾や美しい絵柄の布団などから、生活には困っていないようです。彼女が想像して悩んでいることはまだ起こっていないのです。それほど悪くない状況であるのに、悲観的な妄想で苦しむことを示します。

## ソード10

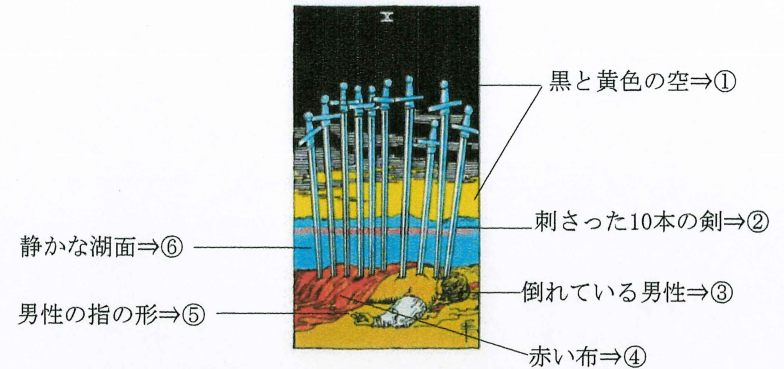

- ①黒と黄色の空⇒黒い空は、不運・絶望・限界・終わりを示している。山の向こうから朝日が昇ろうとしている。黄色の空は、希望や祝福を表しているため、未来は明るくなっていくことを示している。
- ②刺さった10本の剣⇒殺すためには1本の剣で済むところを10本刺している→暴力的に実際に刺し殺しているのではない→誹謗中傷や一方的な通告などで「終わった」と絶望する状況を表している
- ③倒れている男性⇒ズタズタ・ボロボロのどん底→敗北・悲嘆・絶望・不運・破滅・負傷
- ④赤い布⇒男性にかけられている赤い布ごと剣で突き刺されている→赤い布は情熱を示す→情熱のかけらも残らないほどズタズタになっていることを示す
- ⑤男性の指の形⇒法王の祝福のサイン→死んだように終わったが、新たな展開がある暗示
- ⑥静かな湖面⇒波一つない→立ち向かう気持ちはもうない

### ☆正位置

挫折・失敗・失恋など苦しみのどん底  
望まない結果に終わる  
結果が悪くても終止符を打つ  
誹謗中傷・言葉の暴力を受ける  
すべてを受け入れて終わらせる

### ★逆位置

最悪の状態から回復し始める  
良い兆しが見える  
苦悩が終わり次の段階へ進む  
※すべてを受け入れられずに都合の良いところだけしか見ることができない場合もあり

10本の剣が刺さり倒れている男の絵は、死ぬほどの絶望を感じさせます。しかし小アルカナのため人生を左右するほどの事象ではなく、日常的な事柄を示すだけで短期的なことであることを念頭にリーディングすべきです。他の出たカードと一緒に読み合わせましょう。

## ソードページ

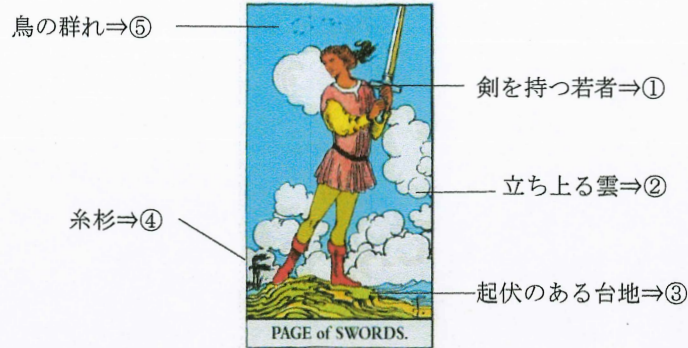

- ① 剣を持つ若者⇒いつ襲われるか分からないため、周囲を警戒している  
考察(1)身軽な服装⇒身軽に動ける機敏さ、素早い対応  
(2)顔と体の向きが違う⇒思考と行動が一致していない  
(3)風になびく髪⇒敵が来ないか、あちらこちらを見まわしている様子
- ② 立ち上る雲⇒雲が広がっていきそうな雰囲気であり、天候が変わりそうな予感  
→周囲の状況が変化しやすいことや、気持ちが変わりやすいことを示す
- ③ 起伏のある台地⇒不安定な状況・何が起るか分からない状況
- ④ 糸杉⇒風でしなっている→強風である→風向きを読むことは大切である
- ⑤ 鳥の群れ⇒鳥はソードのエレメントである風を表す、自由と理想を表現している  
(鳥の数が多ほど変化に対応する柔軟性が高いことを示す)

### ☆正位置

情報処理能力・分析力が高い  
頭の良い若い男性  
知的好奇心にあふれている  
物知りでアイデアにあふれる  
慎重になりすぎている

### ★逆位置

間違った情報に踊らされる  
警戒心が強い・疑心暗鬼  
批判的できつい物言いをしてしまう  
協調性に欠ける  
信用をなくす

若者は、質素な服装で荒野に立ち、剣1本でわが身を守ろうとしています。彼の持つものは体と能力のみであり、財産や地位はまだありません。常に身構えて情報を得ながら、チャンスがあればの上がるうという強い意志もあります。彼はまだ若く未熟な面もあります。逆位置の場合は、それが強調されて反感や反発的な態度が目立つようになります。周囲との協調が難しくなり成果を出しにくくなるため注意が必要です。

## ソードナイト

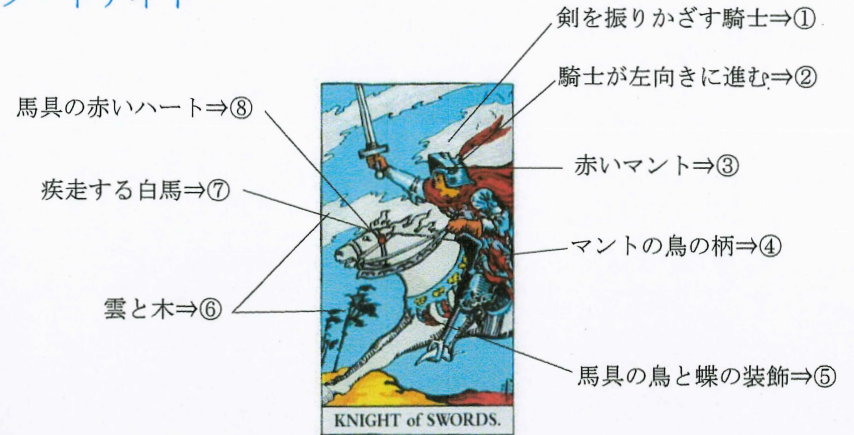

- ① 剣を振りかざす騎士⇒覚悟を決めて目標に向かって突き進む
- ② 騎士が左向きに進む⇒左は過去であり、自身の内面に向かって突き進んでいる  
→外界に目を向けずに一人で突き進む→協調性がなく盲目的に進む危険性あり
- ③ 赤いマント⇒情熱・勇気
- ④ マントの鳥の柄⇒ソードのエレメントである風の象徴、理想や信念の意味
- ⑤ 馬具の鳥と蝶の装飾⇒蝶は変化や変容を表す (鳥は④参照)
- ⑥ 雲と木⇒雲は強風で流れていて、糸杉の木は強風であおられている→風のエレメントを強調している、変化が速いことの表現でもある
- ⑦ 疾走する白馬⇒素早く行動する、誠心誠意全力で対応する
- ⑧ 馬具の赤いハート⇒ハートは心臓・赤は情熱→情熱の象徴

### ☆正位置

スピード感のある行動力  
迷いなく合理的な決断  
難しい仕事にも取り組み目標達成  
旅行・引越など移動が吉  
挑戦する若者

### ★逆位置

急にやる気がなくなる・方向転換  
焦って無駄な行動をする  
興味が急に失せる・気が変わる  
無計画に進めて失敗する  
人の意見を聞かない

強い向かい風も気にせず、剣を前に振りかざし進む騎士の姿は、困難にも勇敢に立ち向かう意志の強さを感じさせます。剣があらわすものは実際の武器ではなく、知識や技術、今までの経験や精神力など彼の持つもの全てです。それらを自信に変えて戦いに挑む姿です。スピード感がテーマですが、行動のスピード感だけでなく、気持ちが急いでいるのかもしれない。逆位置の場合は、急に方向を転換したり、勢いが止まります。人の意見を聞かずに単独行動など悪い面がでます。

## ソードクイーン

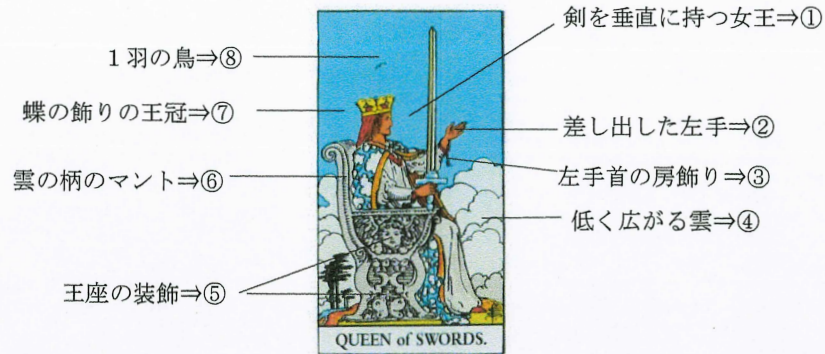

- ①剣を垂直に持つ女王⇒まっすぐな意思  
(右向きである⇒未来・これから起こることに目を向け、受容し対処する姿勢)
- ②差し出した左手⇒受容性
- ③左手首の房飾り⇒未亡人であることを示す
- ④低く広がる雲⇒雲は感情を示す水が変化したもの→雲は女王の顔の下にあり女王が許容できる範囲にある→女王はすべてを受け入れることができる
- ⑤王座の装飾⇒シルフは風の精霊、蝶は変化や変容を表す
- ⑥雲の柄のマント⇒雲は水が変化しているため水のエレメントであるが、女王はその要素も持ち合わせていることを示す→女性性・受容性
- ⑦蝶の飾りの王冠⇒蝶は変化や変容を表す→女王は過去の悲しみや困難を乗り越えて変化成長してきたことを示す
- ⑧1羽の鳥⇒鳥はソードのエレメントである風を示す、1羽であることから孤独を表す

### ☆正位置

正しい言動で周囲に一目置かれる  
問題解決能力が高い  
冷静な判断力がある  
仕事ができる知的でクールな女性  
相手の話を聞いて判断対応できる

### ★逆位置

自分にも他人にも厳しすぎる  
完璧主義・細かすぎる  
プライドが高い  
独裁的・周囲から怖がられる  
イライラしている・ヒステリック

右手の持つ剣は意志の強さと豊かな知識で人生を切り開いていくことを示します。差し出した左手は受容性を示し、優しさも兼ね備えていることを示します。左手に未亡人を示す房飾りがあり、孤独に王座を守ってきたのかも知れません。クイーンのソードには「悲しみ・孤独」の意味もあります。

## ソードキング

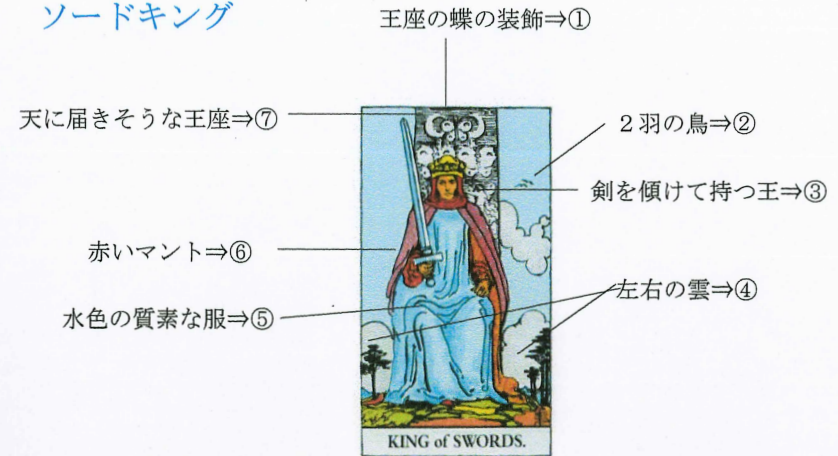

- ①王座の蝶の装飾⇒蝶は変化や変容を表す→王が状況の変化に対応する力がある
- ②2羽の鳥⇒鳥は風のエレメントを強調、鳥は知性のシンボル  
2羽いることから選択を迫られるという意味→王は知性を持って正しい選択をする
- ③剣を傾けて持つ王⇒剣を斜めにするので、相手の話を聞く用意があることを示す
- ④左右の雲⇒変化しつつある状況から選択を迫られる→王は常に冷静な判断力で状況を分析して決断を下す立場にある
- ⑤水色の質素な服⇒さらびやかな装飾のまったくない服であり、王が贅沢な生活とは無縁であることが分かる→水色は精神性の高さを示す→有能な指導者である
- ⑥赤いマント⇒情熱・やる気がある
- ⑦天に届きそうな王座⇒背もたれが天につながっている→高次元からの直感・ひらめきを受け取り、それを役立てることができる

### ☆正位置

情に流されずに冷静な判断ができる  
リーダーシップを発揮する  
率直な物言い・裏表がない  
高い技術と知識で対処する  
仕事のできる頭の良い男性

### ★逆位置

個人的な利益で判断する  
冷酷な言動が目立つ  
完璧主義すぎる・融通が利かない  
独裁的な態度  
プライドが高い  
ビリビリ感があり怖がられる雰囲気

ソードのキングの王は、質素な衣服で王座に座り剣を斜めに構えています。率直で飾らない姿勢と冷静に判断する能力があることを意味します。精神性の高さも兼ね備え、相手の話を聞いて判断する余裕もあります。ソードの要素である知識や技術を兼ね備えているなど、仕事ができる人をイメージします。

## ペンタクルA

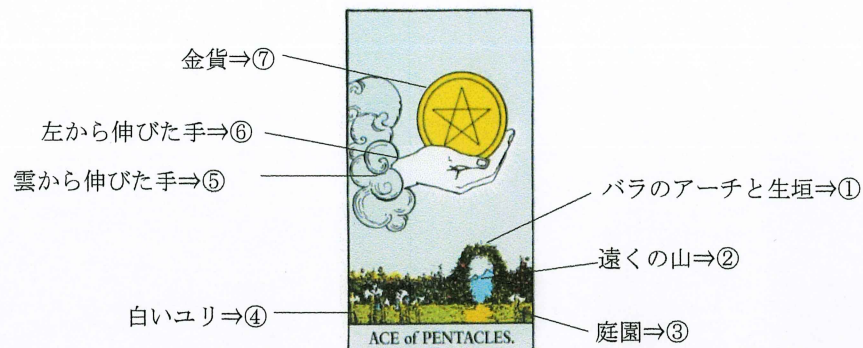

- ① バラのアーチと生垣⇒手前の庭園が今いる場所であり、このアーチの向こうがこれから進もうとする世界であり、境界線を示している  
赤いバラは、熱意を持ってこの旅をスタートさせようとしていることを表す
- ② 遠くの山⇒目的地・目標・ゴール
- ③ 庭園⇒手入れをされている庭⇒今いる場所が居心地が良いことが分かる⇒安定した基盤
- ④ 白いユリ⇒純粋さの象徴⇒今いる場所は純粋な気持ちでいられるような環境
- ⑤ 雲から伸びた手⇒手から光が出ている⇒高次元の意識を示す
- ⑥ 左から伸びた手⇒左は過去を示す⇒過去の経験や知識の積み重ねを活かして、新しいスタートをきることができる⇒チャレンジ可能だと示唆
- ⑦ 金貨⇒これから手に入れるであろう物質的な成功や豊かさ、金貨を掴んでいるのではなく、載せている状態であり、今までの行いの成果として天から与えられる意味がある

### ☆正位置

欲しいものを手に入れる  
 経済的に良くなってくる  
 仕事や地位を手にするスタートライン  
 円満な関係で心が豊か  
 恵まれた条件の相手との出会い・交際

### ★逆位置

欲しいものが手に入らない  
 損失が出る  
 予定外の出費  
 資金不足で始められない

ペンタクルのエースは、物質的な世界の成功を目指す旅のスタートです。お金、仕事の成功、地位、物質など形のあるものを手に入れます。正位置では、目に見える形で手に入ることを示唆しているため、チャンスを逃さず行動しましょう。逆位置では、手から金貨が落ちてしまうため、手に入らないことを暗示します。

## ペンタクル2

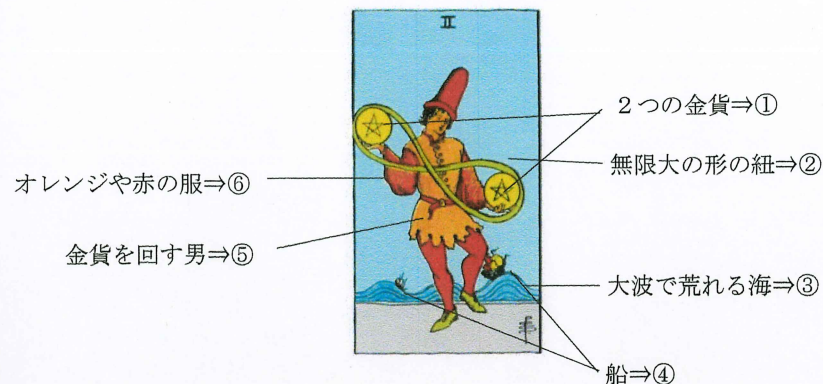

- ① 2つの金貨⇒違う性質のものを示す、違う価値観
- ② 無限大の形の紐⇒二つの間を行ったり来たり繰り返す⇒例えば、「散財と貯蓄」「出会いと別れ」「成功と失敗」など、常に変化しながら続いていくことを示す
- ③ 大波で荒れる海⇒海は感情を表し、荒れて波が高いことから感情に浮き沈みがあり変化が激しいことを示す
- ④ 船⇒2隻の船は大波にもまれながら右(未来)へ進んでいる⇒バランスよく臨機応変に状況を見て進まないで沈没してしまう⇒警告
- ⑤ 金貨を回す男⇒(1)気晴らしに遊んでいる・気楽・遊び・趣味 (2)大道芸人
- ⑥ オレンジや赤の服⇒オレンジ色は活動的で元気なこと、赤は情熱とやる気を示す

### ☆正位置

二つのことを要領よくこなせる  
 二つを比べて迷う  
 遊びや趣味を楽しむ  
 現状維持で進展はない  
 同じことの繰り返して退屈さみ

### ★逆位置

バランスを崩す  
 二つのことを同時にするのは無理  
 変化に対応できずに困る  
 お金のやりくりがうまくいかない  
 生活が乱れる・浪費する

若者が二つの金貨をバランスよく回しています。気晴らしに遊んでいるように見え、気楽で楽しそうな様子です。二つの金貨は何かを象徴していて、絶えず変化する間を行き来することを示します。陽気そうな若者の後ろの海は、正反対に大荒れです。「バランスよく対処しないと沈没するよ。」という警告でもあります。臨機応変に対処する能力が問われます。逆位置では、二つの金貨のバランスが崩れるため、対処できなくて問題が起こります。現実逃避・引きこもり・浪費・不摂生などを暗示します。

### ペンタクル3

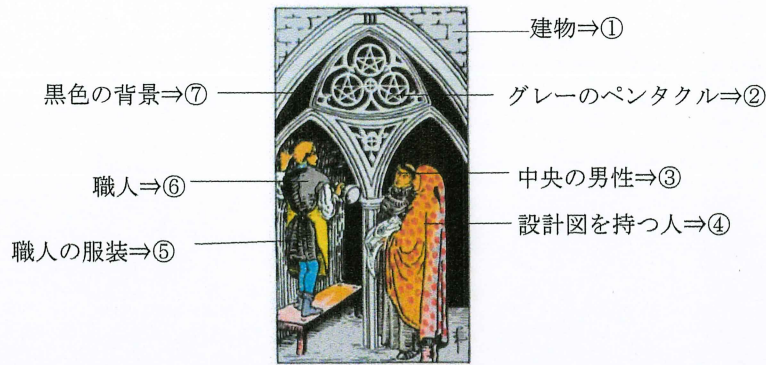

- ①建物⇒大きな教会
- ②グレーのペンタクル⇒他のカードでは黄色で描かれるのに、このカードだけグレー→この仕事はお金のためでなく、芸術のためや信仰心から取り組むことを示す
- ③中央の男性⇒牧師・修道士・司祭
- ④設計図を持つ人⇒(1)尼僧 (2)設計士 (3)費用を出す信者・スポンサー ※説が分かれる
- ⑤職人の服装⇒黄色の前掛け→喜びを持って仕事をしている、青いズボン→精神性の高さ・信仰心や芸術作品に携わる誇り、灰色の服→主張しないで合わせる姿勢・設計図や指示に従って作業する
- ⑥職人⇒彫刻家・石工職人→専門的な仕事をする人の象徴
- ⑦黒色の背景⇒黒は停滞を示す→この仕事が時間のかかるプロジェクトであることを示す

#### ☆正位置

才能や専門性を生かして仕事をする  
仲間と協力して仕事を成し遂げる  
連絡や意思の疎通・チームワークが大切  
真面目な姿勢  
努力の成果が出る  
チャンスが与えられる

#### ★逆位置

能力や技術などの実力が不足  
仕事が途中で中止・未完成  
連絡ミス・意思の疎通が悪い  
チームワークが悪い・協力的でない  
不真面目・手抜き

ペンタクルの3は、それぞれの専門性や能力を最大限発揮して、協力しながら取り組んで成功することを示します。大きな仕事を任されるなど周囲の期待もあり、チャンスが来た時には全力で取り組むことで未来が開けます。スキルアップのために資格取得や学習も良いです。逆位置では、仕事に対しての姿勢が不真面目で気持ちも中途半端なため成功しません。

### ペンタクル4

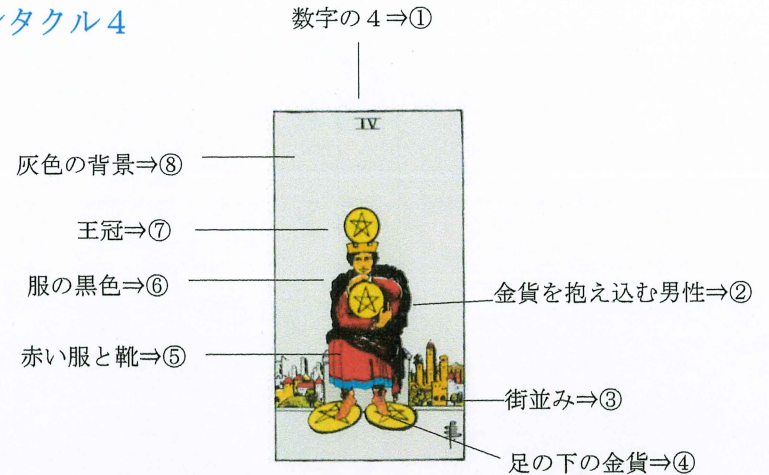

- ①数字の4⇒安定
- ②金貨を抱え込む男性⇒両手でしっかりと抱え込む→取られないように警戒→所有欲
- ③街並み⇒(1)男性がお金を稼いだ場所→今は離れている→貯めたお金の守りの姿勢  
(2)街に背を向けている→街でお金を使うつもりはない→儉約家・ケチ
- ④足の下の金貨⇒手に持てないほどの財産がありながら、失うことの恐れから足も使って守ろうとしている→所有欲・執着心・独占欲の強さ
- ⑤赤い服と靴⇒赤は情熱を示すが、このカードでは欲望の方が近い→この男性は自分の財産を守ることに情熱がある
- ⑥服の黒色⇒黒は停滞→男性が守りの姿勢で動かないことを示す
- ⑦王冠⇒権力・プライド
- ⑧灰色の背景⇒白黒はっきりしない途中経過である→この先はまだ変化があることを暗示

#### ☆正位置

お金や物や人に執着する  
経済的安定・貯蓄  
利益やメリットを優先する  
持っているものを守る  
慎重・地に足のついた行動

#### ★逆位置

終着が強すぎて悪い方向へ向かう  
経済的に不安定  
浪費する(自分ためには無駄使い)  
ケチすぎて孤立しきり  
保守的すぎて動けない

ペンタクルの4は、ある程度の財を貯めて安定している姿です。お金だけでなく、物や地位や人などに執着して、保持しようと守りに入ります。豊かで安定しているはずですが、失うかもしれない不安で身構えて抱え込んでいます。しばらくはお金を使うことはなく動きが停滞します。逆位置では、強欲さが増してケチになったり、無駄な浪費で散財することを暗示します。

## ペンタクル5

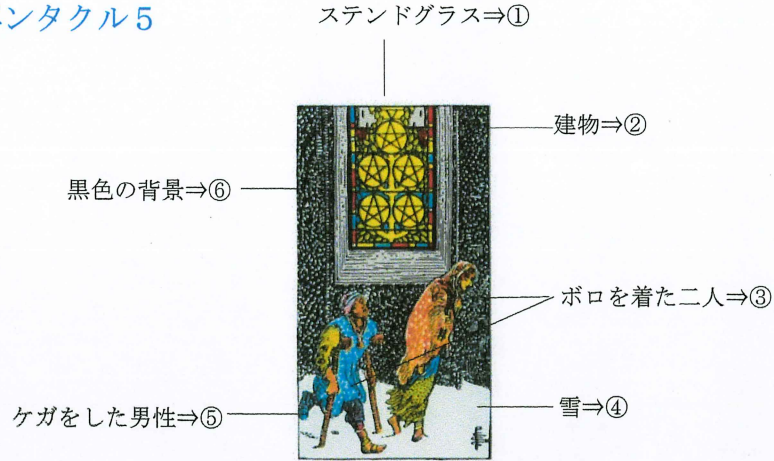

- ①ステンドグラス⇒5つのペンタクルが黄色に輝く→教会の窓であり救済・希望を示す  
 ②建物⇒ステンドグラスから教会であることを示す、ただし入口が描かれていないため、この二人は中に入れない→助けてもらえないことを暗示  
 ③ボロを着た二人⇒(1) 貧困→失業や大きな出費などで家計が悪化することを暗示  
 (2) 教会に助けをを求める様子なく通過→気が付かない、プライドが邪魔をして頼れない  
 (3) 教会で食事を配給してくれる場所へ移動する途中で急いでいる  
 ④雪⇒厳しさ、辛さ、世間の冷たさ  
 ⑤ケガをした男性⇒病気やケガで収入が減る暗示  
 ⑥黒色の背景⇒状況が好転するまでに時間がかかることを示す

### ☆正位置

経済的に厳しい状況  
 仕事を失う・仕事が見つからない  
 行先がない・心の安らぐ場所がない  
 苦しい状況で気持ちがすさむ  
 プライドが邪魔をして助けを求めない  
 見栄を張るが実はボロボロ

### ★逆位置

お金も人も離れていく  
 頼りにできるものがない・困窮する  
 弱い立場  
 一時的に助けが入る可能性

ペンタクルの5は「貧乏カード」と呼ばれています。金銭的な面の困窮だけでなく、精神的な面での苦しさも含まれます。助けが必要な状況であることにまず気付く必要があります。逆位置でも悪い状況であり、予想外の出来事で急に混乱します。一時的に好転したり、誰かの助けが入るタイミングがあるので、その機会を逃さずに立ち直りのきっかけをつかみましょう。困難な時こそ、自分に一番大切な人や物は何なのか、見つめる良いチャンスでもあります。次への成長の糧になります。

## ペンタクル6

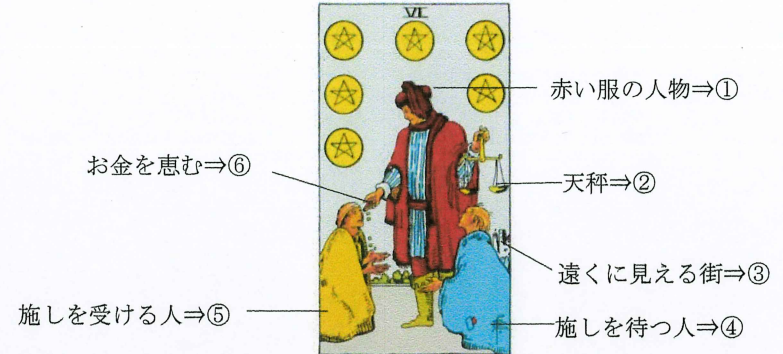

- ①赤い服の人物⇒商人・資産家、赤は情熱や自主性を示す→自分の意志で施しをしている  
 ②天秤⇒平等に分ける・バランスよく配分する→(1) 本当に必要としている人に配分する  
 (2) 施しとして与えたものと自分への評判などの見返りのバランスを測っている  
 ③遠くに見える街⇒商人がお金を稼いだ場所  
 ④施しを待つ人⇒ポケットに赤い何かが入っている→貧乏のふりをして施しをもらおうとする欲望→嘘をついている→見抜かれている  
 ⑤施しを受ける人⇒黄色→施しにより希望が出る  
 ⑥お金を恵む⇒援助・手助け・プレゼント・ボランティア・慈善事業など他の人を助けることすべての行動を示す

### ☆正位置

先に与えることで良いことが起こる  
 先行投資は吉  
 経済的にも安定する・余裕が出る  
 人間関係も調和・バランスが良い  
 ボランティア活動・慈善活動  
 公平な判断力がある  
 契約・雇用関係の意味

### ★逆位置

与えても見返りが無い  
 人間関係はいびつ・不調和  
 不公平・えこひいき  
 契約が不成立・契約通りでない  
 心に余裕がない・自分本位  
 ケチ・欲深い

ペンタクルの6は、商人の男性が貧しい人にお金を恵んでいます。左手の天秤は、公平に分けるために測っています。自分の必要なお金は先に計算済みで残りを分配しているとも読めます。右手前の施しを待っている人は、貧しいふりをしています。それらも見抜いて必要な人に配分するための天秤です。商人は成功していて心も豊かで優しい人です。逆位置だと心が狭くケチになります。

## ペンタクル7

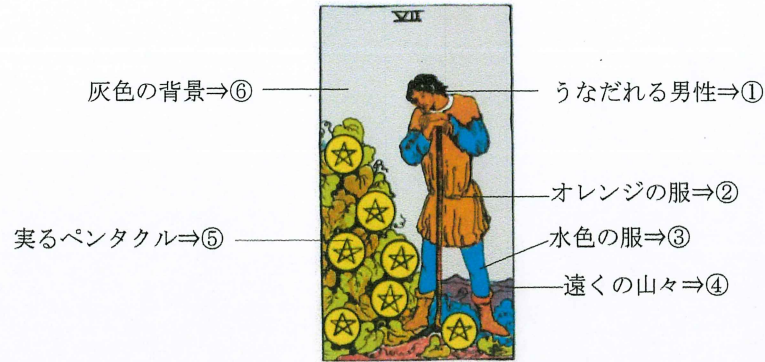

灰色の背景⇒⑥ うなだれる男性⇒①

オレンジの服⇒②

実るペンタクル⇒⑤

水色の服⇒③

遠くの山々⇒④

## ペンタクル8

数字の8⇒①

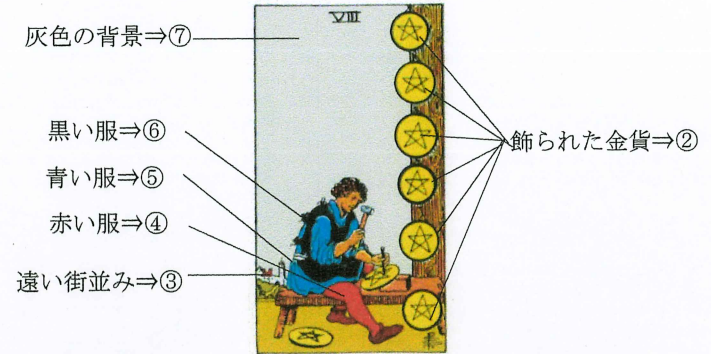

灰色の背景⇒⑦

黒い服⇒⑥

青い服⇒⑤

赤い服⇒④

遠い街並み⇒③

飾られた金貨⇒②

- ①うなだれる男性⇒実った成果が期待外れでガッカリしている、何か違うと思案中、収穫はできそうなのにも関わらず不満があるのは理想が高すぎるからとものれる
- ②オレンジの服⇒オレンジはバイタリティーのある行動力を示す→今までも頑張ってきたこと、これからも努力する気持ちの表れ
- ③水色の服⇒精神性の高さ→良い作物を作るためにあらゆる方法を試して成功させようという志の高さ
- ④遠くの山々⇒赤黒く描かれて小さい・山の裾には気持ちを表す青色→山は目標やゴールを示すが、この男性はまだ遠い道なりに感じている
- ⑤実るペンタクル⇒収穫→努力の成果が実を結ぶ
- ⑥灰色の背景⇒白か黒かまだ分からない→今は途中経過

### ☆正位置

想像とはやや違う結果になる→不満足  
思ったより利益が少ない  
工夫や他の方法の検討が必要  
成果が出るまで時間がかかる  
ゆっくりと見守る  
努力の成果をやっと受け取れそう

### ★逆位置

想像とは違う結果→やる気がなくなる  
途中で投げ出す・諦める  
手入りをし過ぎる（過保護でダメにする）  
成果が出るまで待てない

ペンタクルの7は、日々手入れをして収穫を楽しみにしている男性が、うなだれています。実りはじめて収穫できそうですが、何やら思案中です。何か改善する必要があるかもしれません。ゆっくり成果が出ることを示すカードのため、実感がなくても努力の継続が成功の鍵です。逆位置の場合、努力の継続ができずに中途半端な結果になる暗示です。（※注意 逆位置を良い意味にとる流派もあります。）

- ①数字の8⇒安定を示す数字の4の倍数→安定した基盤からさらに継続して積み上げて、技術の向上や習得に努めてきたことを示す
- ②飾られた金貨⇒大きさが揃い→(1)彼がまだ職人として未熟である・勉強中である  
(2)職人ではなくアーティストであり、一つ一つが作品であり同じものはないことを示す
- ③遠い街並み⇒彼が作ったものが活かされる場所→目標やゴール地点→遠くに小さく見えるため、道りはまだ長いことを示す
- ④赤い服⇒情熱・行動的なエネルギー
- ⑤青い服⇒精神性の高さ→良い仕事をしたいという志の高さ
- ⑥黒い服⇒黒には停滞・闇・秘密などの意味があるが、このカードでは黒は他の色に染まらないの意味合い→他の人になんと言われようと我が道を進むアーティスト気質を表す
- ⑦灰色の背景⇒白黒ははっきりしない→これからどうなるか分からない発展途上  
→成功はこれからの彼の努力次第であることを示す

### ☆正位置

地道な努力を続ける  
時間をかけて着実に進歩する  
真面目で誠実な姿勢  
こだわりが大切  
仕事のスキルを上げる

### ★逆位置

同じ作業の繰り返して飽きる  
やる気がなくなり手抜きをする  
中途半端になりがち  
なまけ癖がある・集中できない  
お金を浪費する

ペンタクルの8は、職人がコツコツと作業に集中しているカードです。木に飾られた金貨は彼がした仕事を誇っているようにも見えます。良い仕事をしたいと技術の向上に努め、コツコツと磨いてきた技です。時間をかけて着実に目的を果たすことを示します。逆位置は不真面目で中途半端になります。

## ペンタクル9

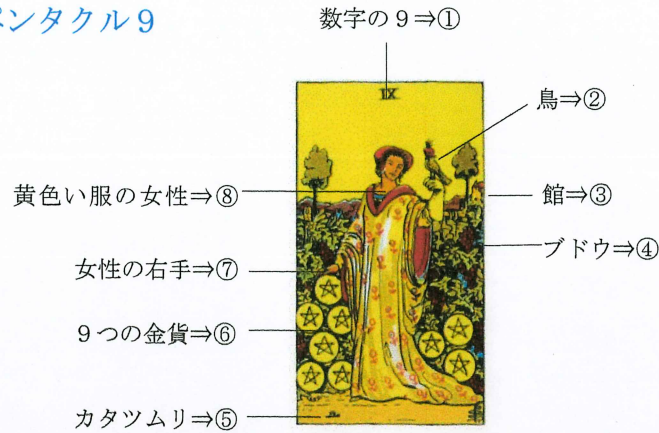

- ①数字の9⇒達成・完成・到達
- ②鳥⇒鳥の止まる左手には革製の分厚い手袋→狩猟用の猛禽類の鳥→知性の鳥と言われるハヤブサ→女性は手に乗せて手はずけている→知性や想像力を自由に操ることができることを示す※狩猟は上流階級の趣味でありこの女性がとても裕福なことを表現している
- ③館⇒女性の住む家→大きな館と庭園→裕福な夫(領主)に守られている
- ④ブドウ⇒ワインの原料であり「豊穡」の象徴
- ⑤カタツムリ⇒渦巻は聖なるもの→永遠と迷宮のシンボル→女性的なエネルギーを示す
- ⑥9つの金貨⇒お金や物など物質的に豊かである
- ⑦女性の右手⇒ブドウと金貨に触れている→(1)経済的豊かさ (2)女性が成功やお金を自ら手に入れたことを示す→女性起業家・キャリアウーマン・仕事で成功とも読み解ける
- ⑧黄色い服の女性⇒黄色は祝福と希望を示す、柄は金星のマークを模した一輪草であり女性性と美と愛を示す→女性としての幸せを手に入れていることを表現している

### ☆正位置

愛もお金も手にする  
協力者や援助者に恵まれる  
経済的・物質的に豊かである  
才能を生かして仕事をする  
経済的に安定した人との交際  
周囲の人に引き立てられて成功する

### ★逆位置

仕事や収入に不満がある  
自分一人で利益を得ようとして孤立  
楽するために人に依存して生活する  
お金のために愛のない交際  
嘘や偽りで目的のものを得ようとする

ペンタクルの9は、綺麗な服を着た女性が庭園を優雅に散歩をしています。経済的に豊かで、しかも女性として愛される幸せも手に入れています。苦勞をして財を成した様子はありません。良い夫に恵まれるか、協力者や援助者が現れて仕事が成功することを示唆します。逆位置では、楽をしてお金を手に入れたい気持ちが強くなり、お金のために誰かに依存する傾向があります。仕事面でも、人を当てにしがちで信用がなくなります。恋愛では不倫や浮気などを暗示します。

## ペンタクル10

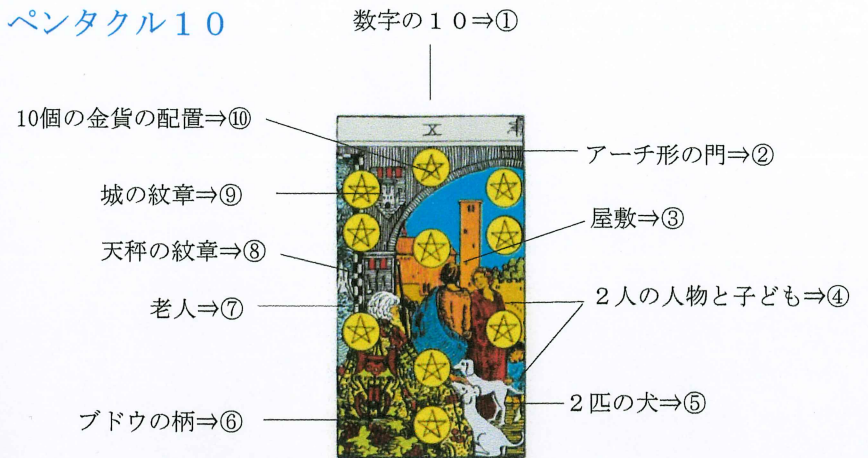

- ①数字の10⇒達成・次世代・レベルアップ・次のステージへ
- ②アーチ形の門⇒石造りの立派な門→(1)この屋敷が豪邸であることを表現 (2)石造りで強固である→老人の築いた財産で子孫の代まで盤石で繁栄することを示す
- ③屋敷⇒老人と家族などが住む屋敷→一族の繁栄を示す
- ④2人の人物と子ども⇒老人の家族である、若い夫婦と子どもの3代が描かれている
- ⑤2匹の犬⇒この家のペットである→家族以外の人の象徴とも読める→友人、協力者など
- ⑥ブドウの柄⇒ワインの原料でありブドウの収穫を連想→豊かさ、実り
- ⑦老人⇒努力して資産を築き上げた人物、家族と暮らし余生を過ごしている
- ⑧天秤の紋章⇒老人が正しい判断と公平さを心に仕事をしてきたことを誇っている
- ⑨城の紋章⇒人生をかけて努力した結果、財産を成すことに成功したことを誇っている
- ⑩10個の金貨の配置⇒カバラの生命の樹の配置で完成を意味する→物質世界の完成

### ☆正位置

受け継いだもので繁栄し安定する  
経済的・物質的に満足  
環境に恵まれる  
協力者に恵まれる  
裕福な暮らし・安心と平和  
家族の繁栄・家族との良い関係

### ★逆位置

仕事もうまくいかない・古い体質で苦勞  
金銭面で困難がある  
周囲が協力しない  
環境が悪い  
家庭内に問題がある  
交際を家族に反対される

ペンタクルの10は、大きな屋敷の庭に裕福な老人が座っています。家族も描かれて、経済的にも家庭的にも幸せな老後を過ごしています。この老人が努力して財産を成した結果です。逆位置では、お金の問題だけでなく、家庭内に問題が発生しギクシャクします。

## ペンタクルペイジ

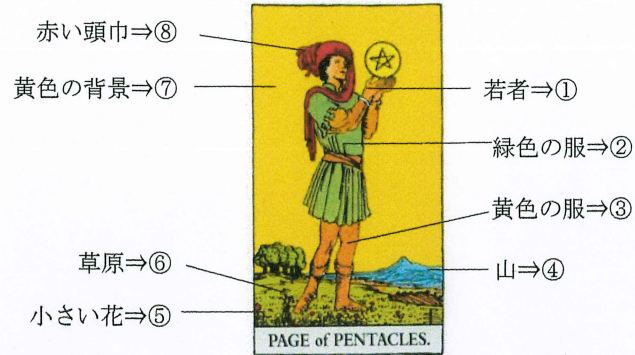

- ①若者⇒両手に乗せた金貨を見つめている→(1)これから成功して手に入れるものに思いをはせている (2)何かに夢中になる、憧れる、集中する (3)周囲が見えない
- ②緑色の服⇒木々や草の緑のような生命エネルギーや若々しさを表現
- ③黄色の服⇒希望や喜び
- ④山⇒目標や目的地→青い山であり、青年の志が高いことを示す
- ⑤小さい花⇒赤や黄色の小さい花がまばらに咲いている→情熱や希望を持って歩むスタート→これから大きくしていく可能性
- ⑥草原⇒自然豊かな環境・向こうに畑→若者のいる場所が快適である・豊かな土地である
- ⑦黄色の背景⇒若者の前途が希望と喜びにあふれていることを予感させる
- ⑧赤い頭巾⇒情熱ややる気にあふれている

### ☆正位置

前向きに努力を続ける姿勢  
 良い環境に恵まれる  
 誠実・真面目  
 目標に時間をかけてじっくり取り組む  
 何かに夢中になっている・憧れ  
 マイペース

### ★逆位置

目標はあるが、努力を継続できない  
 なまけ癖  
 軽率な行動をしがち  
 目先の利益にとらわれる  
 同じ失敗を繰り返す  
 見栄っ張り・贅沢

若者は、目標や夢をしっかり持っています。自分がまだ経験不足で未熟なことは分かっています、真面目に努力をすることで壁を乗り越えていくつもりです。焦りはなく、着実に自分のペースで歩いていきます。逆位置では、なまけ癖がでて努力を継続することができません。学びよりも目先の利益や成果を優先しがちになり、打算的な行動をします。

## ペンタクルナイト

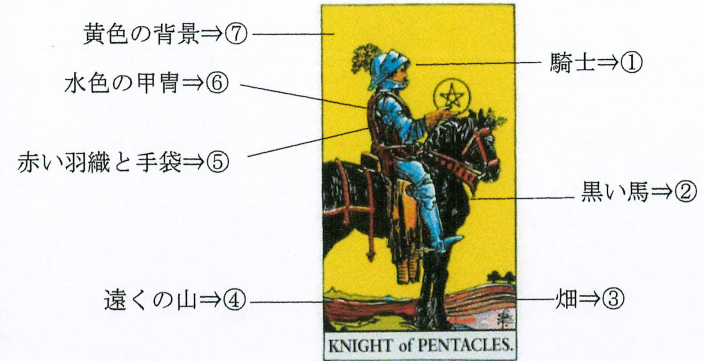

- ①騎士⇒手に持つ金貨でなく、その先の正面を見つめている→カードの右方向は未来を示すため、騎士はお金や成果そのものでなく、手にした後に何が自分のできるのかを考えていることを示す→自分の使命や人生の目的は何か
- ②黒い馬⇒(1)大地にしっかりと立っている・黒は時間がかかる意味→動いていない→慎重な行動・地に足の着いた行動・あえて立ち止まって考える・一步一步固めながら進む・じっくり待つなどを示唆する (2)手綱や飾りが赤い→情熱を秘めている
- ③畑⇒耕されている畑→これから作物を植える→準備はできている
- ④遠くの山⇒目標や夢・ゴール
- ⑤赤い羽織と手袋⇒情熱とやる気
- ⑥水色の甲冑⇒騎士の精神性の高さ・志が高い
- ⑦黄色の背景⇒騎士の進む未来に祝福と喜びがあることを予感させる

### ☆正位置

着実に前進して成果を得る  
 地道な努力の積み重ねで成功する  
 誠実で忍耐強い  
 恋愛には一途・真摯な姿勢  
 安定感

### ★逆位置

頑固で融通が利かない  
 意志が弱くて行動が進まない  
 無責任な行動をしがち  
 時間を無駄にする・なまけ癖  
 夢見がちだが消極的で動かない

ペンタクルのナイトは、ずっしりとした馬に乗る騎士が、自分の進むべき道の先を見据えています。馬は立ち止まり静的ですが、心には高い志と情熱を秘めています。騎士は地道な努力を積み重ねて成功を手にはしています。これからも強い信念を持って着実に前進して成果を上げるでしょう。逆位置では、意志が弱くなり、消極的で行動力がなくなります。

## ペンタクルクイーン

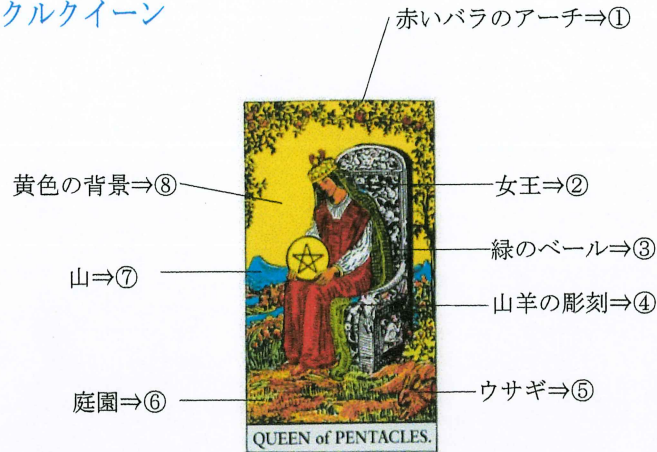

- ① 赤いバラのアーチ⇒赤いバラは情熱を示す→情熱を持って歩んだ結果、手に入れた場所→つるバラのアーチが王座を囲っている→王座は守られている→安心・安定・安らぎ
- ② 女王⇒ペンタクルを見つめている→(1)手に持つペンタクルを通じて世の中を見渡している→手に入れた物や成果だけを見るのではなく、それをどう活かすかを思案している  
(2)妊娠中の女性が大きなお腹をいたわっているようにも見える→妊娠の可能性・出産  
(3)うつむき気味どこか物憂げな表情→保守的・思慮深い・優しく情が深い  
(4)物憂げな表情→贅沢をしても虚しさを感じている→心の幸せを求めている
- ③ 緑のベール⇒自然を育むような生命力・若々しさ
- ④ 山羊の彫刻⇒占星術で地の星座である山羊は、ペンタクルの属性の地を強調
- ⑤ ウサギ⇒ウサギは多産→繁栄・妊娠・出産
- ⑥ 庭園⇒自然にあふれた場所→穏やかで豊かな生活
- ⑦ 山⇒遠くに小さく描かれれば目標や夢であるが、このカードでは少し近くに青色で描かれている→目標や夢はすでに叶っている、手に入れている
- ⑧ 黄色の背景⇒祝福・喜び→女王は物質的成功も心の平安も両方手に入れている

### ☆正位置

生活が安定・豊か  
母性愛にあふれ優しく世話好き  
自然体でリラックス・心の充足感  
お金より心の幸せを求めている

### ★逆位置

金銭の管理が下手・損失を出す  
甘やかしすぎて互いにダメにする  
お金の執着しすぎ・考えすぎて動けない  
視野が狭い・退屈な生活・運動不足

ペンタクルのクイーンは、母性にあふれた世話好きな優しい女性です。お金の管理能力もあり堅実な生活をしています。自然の中でリラックスして暮らしています。安定した生活を手に入れています、心の不足感人は人の役に立ち感謝される実感です。周囲への心遣いや奉仕が喜びの種まきになります。

## ペンタクルキング

お願い☆こちらのテキストの著作権はタロット講師小林恵子にあります。ネット上に公開したり配布しないようにお願いいたします。

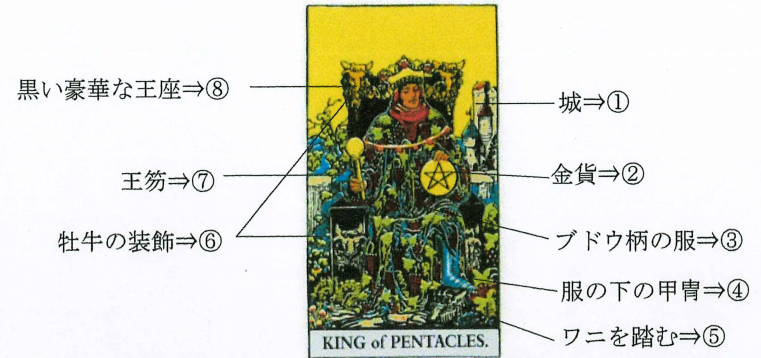

- ① 城⇒王の居城→王の所有する不動産・財宝などを示す
- ② 金貨⇒お金だけでなく地位や権力も意味する→王がそれらを手に入れている
- ③ ブドウ柄の服⇒ワインの原料であり収穫や大地の恵み→裕福・豊か
- ④ 服の下の甲冑⇒豪華な服の下に左足だけ甲冑を着ているのが見える→(1)今の財力と地位は努力して戦ってきた成果である (2)いつでも戦う用意がある→すぐに動ける行動力とやる気がある
- ⑤ ワニを踏む⇒石像のようなワニ風の生き物を足で抑えつけている→(1)大地の精霊まで従えるほどの権力がある (2)他者を踏みつけながら得た成功→傲慢さ・高圧的・独善的
- ⑥ 牡牛の装飾⇒(1)雌牛はミルクで命を育む→牧草が餌であり豊かな大地を想像、牛は財産である→財産・土地・繁栄の象徴 (2)地の属性→ペンタクルの属性の土を強調している
- ⑦ 王笏⇒権力・権威・責任
- ⑧ 黒い豪華な王座⇒黒は時間がかかることや闇や秘密→王がこの地位と財産手に入れるには、陰ながらの苦労や人に言えないことがあり時間をかけて手にしたことを意味する

### ☆正位置

仕事の成功・利益を手にする  
商売上手・財運が良い  
合理的な判断で目標達成  
努力や犠牲の結果の成果や昇進  
社会的地位のある成熟した男性

### ★逆位置

自分の力を活かしきれない  
利益ばかり追求・打算的  
所有欲が強すぎる  
傲慢さや高圧的態度  
他者を蹴落とすような冷酷な行動

ペンタクルキングは、合理的な判断と自分の力で成功を勝ち取った人物です。経済的な成功を一番にしてきたため犠牲にしてきたことも多いです。仕事面でも恋愛面でも安定した現状維持を示すカードのため進展や変化は少ないです。逆位置では、傲慢で独りよがりな行動が裏目にでます。

## 「ストーリーから連想してタロット78枚覚えるタロット講座」資料

(このテキストの活用法)  
読むだけではなく、アウトプットが大切です。

タロットカードを順番に並べて、  
実物を1枚ずつ手に持ちながら、声に出しましょう。  
自分の耳からも入るため、頭に入りやすいです。

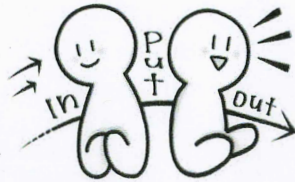

紙芝居のように、前に人がいるつもりでカードの物語を話しましょう。  
そのあと、そのカードから感じられる意味やイメージを言葉にします。  
分からなくなったらテキストで確認をすることを繰り返します。



物語はテキスト通りに一字一句間違わないように暗記をする必要はありません。  
話しやすいように自分の言葉に変えて構いません。  
物語も、自分で付け加えて創作して良いです。  
カードの意味が思い浮かぶように、各自改良していくと、記憶が深まります。

タロットカードは順番に、成長の物語になっています。  
主人公がいろいろな体験を重ねて、大アルカナでは21番の世界を目指し、  
小アルカナでは10番を目指します。10番はハッピーエンドと挫折・苦難  
の二手に分かれています。カップとペンタクルはハッピーエンド、ソード  
とワンドは挫折・苦難で終了します。

覚えるための物語というだけでなく、前後関係もリーディングに役立つ  
場合があります。タロットカードは成長の過程を表すため、バラバラに  
暗記するよりも順番が分かっている方が役立ちます。

## あらすじ

- 1, 大アルカナの物語  
ある能天気な若者が旅に出ます。それは魂の成長の旅で、いろいろな  
人物になったり、夢の中で天使や悪魔に会います。
- 2, カップの物語  
ある日天から聖杯を授けられました。自分の使命だと感じ、愛と幸せ  
を聖杯に入れて、人々に手渡していきます。途中悩みながらも、自分  
の本当に欲しいものを模索し、1番大切なものを手に入れます。
- 3, ソードの物語  
ある男が、国を守るために隣国との戦争に参加します。戦況が悪く  
なり、妻は国外に脱出しますが、戦地にいる夫を思うあまり精神不安  
定な日々を送ります。妻の祈りもむなしく敗戦します。
- 4, ペンタクルの物語  
ある若者が金貨1枚を手に、お金持ちになることを決心して街に出ます。  
大道芸人からスタートし、建築関係の職人になろうと弟子入りし修行  
をします。そして独立して建設会社を起こし、社長として成功します。  
孫の代まで栄えるような財産を築いて、優雅な老後を過ごします。
- 5, ワンドの物語  
仲間と貿易の仕事をします。貿易会社の社長として、一生懸命働きま  
すが、ライバル会社との競争や、孤独な社長の立場で苦勞をします。

カードの説明を口に出す練習を  
すると、鑑定でも役に立ちます  
からやってみてくださいね。



※使用しているタロットの絵はすべて日本国著作権法に基づき、著作権の保護期間が満了しているため、パブリックドメインの状態にあるものです。作成日時1909年パメラ・コールマン・スミス 日本において2012年5月22日よりパブリックドメインです。

## 大アルカナの物語

0番の子どものような愚者がいろいろな人生体験をして21番世界へ向けて魂を成長させる物語です。登場人物は変わりますが、同じ魂が違う配役を演じながら学んでいると捉えてください。



### 0番愚者 テーマ「自由」

人生のスタートラインに立つ若者です。夢や希望に満ちていて、世間の怖さやこれから起こるかもしれない困難には気を留めていません。右も左も分からない、まっさらな状態だからこそ、いろいろな可能性を秘めています。冒険の旅に出ます。

### (正位置キーワード)

自由・冒険  
チャレンジ精神  
自分中心の行動  
ノリと直観で行動  
何も考えていない  
楽天的



### 1番魔術師 テーマ「創造力」

0番の何も知らなかった若者が、経験を積み生きていくための手段が分かってきました。ひらめきを形にすることが得意です。想像力に満ち溢れ、新しいものを創造する才能があります。やる気もあり、行動力があります。

### 創造性

新しい物を生み出す  
能力と技術がある  
やる気がある  
スタートする



### 2番女教皇 テーマ「精神性」

1番で物質的な創造性を体験し、今度は形のないものを学びたくになりました。精神性です。聖典である「トーラの書」を手に入れて、知識を得ます。二つの対極するもの、例えば善と悪、光と影、男と女、生と死などに向き合います。一見冷たさそうにも見える理性的な姿勢で臨みます。

### 真面目・完璧主義

仕事ができる  
神秘的  
直観力がある  
白黒はっきり  
クールで知的な女性



### 3番女帝 テーマ「愛・母性」

2番では、知識ばかりで体験が伴いませんでした。神に仕える身であったため家庭的な愛を学べませんでした。今度は家庭を作り、女性としての幸せを体験することにしました。母性的な愛を学びました。

### 母性的愛情

女性らしい魅力  
豊かさ  
受容性の高さ  
妊娠の可能性



### 4番皇帝 テーマ「社会」

3番で母性的な愛と女性性の特質を学びました。今度は男性的な体験をしたいと思いました。家庭を守る一家の長として、責任が伴います。家族を養うために、財力も必要です。社会に出て、勝ち抜くことに邁進しました。

### (正位置キーワード)

リーダーシップ  
責任のある立場  
目標達成  
自信、安定、男性性  
揺るぎない持続力



### 5番法王 テーマ「モラル」

4番では、厳しい社会で生き抜くために、汚いこともせざるを得ませんでした。しかし、社会秩序を守るためには、一定のモラルが人々に必要だと気付きました。今度は聖職者として世の人々に規律やモラルを教え諭す役目を果たすことにしました。

社会のルールを守る  
信頼がある  
教えるのが上手  
契約成立  
協力し合うと良い  
良い仕事



### 6番恋人 テーマ「心地よさ」

現実社会での体験を夢中で学んできましたが、常に何かを頑張って学ぶような状況で走り続けてきました。そう言えば、安らぎや心地よさの体験をしていなかったのです。心の通い合うパートナーを得て、あるがままの自分を認めてもらい、心地よく自然体で過ごすことにしました。安らぎを得ました。私の選んだ恋人は正しい選択でした。

ときめき・楽しさ  
正しい選択  
好きな仕事  
感性の合う恋人  
相思相愛  
良い出会い



### 7番戦車 テーマ「エネルギー」

6番で十分に癒され、エネルギーが満杯に充電されました。この高いエネルギーを向ける先を探しました。城を守るために戦車に乗り、戦いに向かうことにしました。この決意には迷いはありません。伝説のスフィンクスをコントロールして勇猛果敢に進みます。勢いよく突進するスピード感のある行動力が勝利の鍵です。

スピードのある行動  
目標へ邁進  
どんな壁も乗り越える  
勢いがある  
引越しや旅行など  
移動は吉

8番力 テーマ「本質的な力」



7番の戦車に乗っている時の力は、powerでした。力づくで勝ち取りました。今度は力づくではない、精神的な力strengthを手に入れたいと思いました。猛獣のライオンを手懐けるのは手こずります。忍耐と精神力で時間をかけて、従えてみようと思ってみました。

(正位置キーワード)

手懐けるのが難しい  
相手や自分の欲望に  
手こずる  
あの手この手で努力  
して何とか良い結果  
になる

9番隠者 テーマ「探求」



2種類の力の使い方を学びました。力は外に向くベクトルでしたが、今度は自己の内面にベクトルを向けることにしました。自分自身を見つめるために、山にこもり探求することにしました。知りたいことを深めて研究します。

探求心が強い  
内向的  
専門性・マニアック  
一人の時間が大切  
人に心を開きにくい

10番運命の輪 テーマ「宿命」



山にこもって探求して分かったことは、人の力ではどうしようもない宿命があるということです。努力や忍耐では変えられないこともあると知りました。運命があるとしたら、その流れに従って、うまく人生を歩む方が楽です。人生には良い時も悪い時もあります。チャンスの時期を逃さずにつかむことが大切です。

タイミングが良い  
絶好のチャンス到来  
スムーズな展開（仕事・恋愛・お金などすべてにおいて良い）

11番正義 テーマ「バランス」



宿命には人間は逆らえない無力さを知り、もう一度人間界で、生きる学びをすることにしました。山にこもり一つのことに固執をする体験は、バランスの悪い経験でした。今度はバランスに着目します。正義を貫く裁判官として、善悪を裁くのです。偏らないバランスと、公正さで裁く必要があります。客観的に判断し、情に流されずに判断しなくてはなりません。

公平な判断  
客観的に判断  
バランスよくこなす  
感情に流されない  
冷静沈着  
お見合いが吉

12番吊るされた男 テーマ「静止」



11番の裁判官の時に会ったある被告人は、自己犠牲を強いる生活の結果、犯行に及びました。もちろん有罪ですが、そこに至るまでの過程に尽くす愛がありました。私には理解できない感情でショックでした。今度はそれを学びたいと思い、木に吊るされることにしました。内面に向き合う大切な時間となりました。自己犠牲と尽くす愛を学ぶ体験は、思ったほど辛くはありませんでした。

(正位置キーワード)

自己犠牲・奉仕  
我慢・忍耐  
努力  
考えてばかりで行動  
しない  
自ら大変な状況に飛  
び込む

13番死神 テーマ「終わり始まり」



木に吊るされている時に、夢に死神が出てきました。死神は怖いと思いましたが、命の死だけではなく、「終わり」や、「決別しなさい」というアドバイスのようにも感じました。執着を捨てて、新しい気持ちや環境で生きなさいとのメッセージでした。

終わり・別れ  
手放す  
不要なものを切り捨  
てる  
不合格・却下  
変化を恐れずに次へ

14番節制 テーマ「反応」



死神が消え、次は大天使ミカエルが夢に出てきました。大天使は二つの聖杯を持ち、何かを混ぜています。人と人を繋いで、その結果どんな反応や変化が起こるか、人間の観察をしているのです。人と人の交流により、新しい何かが生まれることを心待ちにしているそうです。

バランスが良い  
新しいことを生み出  
せる  
相性が良い  
協力しあえる  
うまく調整できる

15番悪魔 テーマ「執着」



大天使の次には、悪魔が夢に現れました。鎖につながれた男女は、逃げる気はないようです。緩い鎖で逃げられるはずなのに、誘惑や欲望に負けて、自ら捕らわれの身になっています。快楽からは逃れることは難しいようです。悪魔は心の中にいるのかもしれませんが。

誘惑に負ける  
欲望に捕らわれる  
執着する  
肉欲・不倫  
支配される  
依存  
ブラック企業



16番塔 テーマ「崩壊」

悪魔の夢では、人間が快樂におぼれて抜け出せない弱さをまざまざと見せつけられました。次の夢では高い塔が現れましたが、身勝手な人間の行いが神の逆鱗に触れたのか、すさまじい雷が突然落ち、塔が崩れ落ちました。

(正位置キーワード)

大丈夫と思っていたことが突然崩壊する  
ショックな出来事  
失業、破局、事故  
浄化



17番星 テーマ「希望」

塔が崩れ落ち、すべてが崩壊しました。塔が崩れ去った後は、新しく建てるか、新天地へ移動するかしなくてははいけません。気持ちを切り替えて移転することにしました。願った通りの温暖で住みやすい地で、希望が感じられます。空に瞬く星が、目標を示してくれているようです。

願いや希望がゆっくり  
り叶う  
目標が見つかる



18番月 テーマ「不安」

星が希望なら、月は形が変化して移ろうものであり不安定です。月明りで進む道は、薄暗く、先が見通せません。何となく不安な気持ちになります。

不安  
見通しが立たない  
妄想で悩む  
過去を繰り返し悩む  
隠しごと、騙される



19番太陽 テーマ「喜び」

やっと夜が明けて月が去り太陽が昇りました。太陽の高いエネルギーがすべてのものを照らします。太陽の光は、生命エネルギーです。白馬に乗る裸の子どもは、未来への可能性と将来の喜びを表しています。この映像を見て、今やっていることの未来は明るく、成功が待っているのだと確信しました。そして現実世界での物質的成功を成し遂げました。

すべてにおいてよい  
運気 (仕事恋愛金運)  
注目を浴びる  
評価される  
充実感  
楽しさ  
妊娠・結婚の暗示



20番最後の審判 テーマ「復活」

昔失敗したこと、例えば仕事とか恋愛とかを思い出しました。大天使ガブリエルがラッパを吹いて死者をよみがえらせたように、私の過去も復活させて欲しいと願いました。もう一度やり直してみたいとずっと思っていたのです。「どうか再挑戦するチャンスを私に下さい」と願いました。願いが叶えられました。再チャレンジが成功して、精神的な豊かさを得ました。

(正位置キーワード)

復活する  
再チャレンジする  
一度ダメだと思った  
ことが持ち直す  
良い仕事来る  
復縁  
金運上昇



21番世界 テーマ「完成」

21の体験を通して多くの学びをしてきました。この道のりを女神が祝福してくれています。自分の才能や力を活かして、世の中(世界)に貢献する段階に到達しました。

何かが完成する  
目標を達成する  
すべてが順調に回る  
楽しさ  
妊娠・結婚の可能性

21番で完成したら、今度は一つ上のステージに上がって、また0番愚者からスタートして21番の完成を目指します。らせん状に一生をかけて、向上していきます。



- 第四ステージ
- 第三ステージ
- 第二ステージ
- 第一ステージ

お願い☆このテキストのストーリーは、タロット講師のキャベッジ梅玉の創作で著作権がありますので、ネット上の公開や配布はなさらないようお願い致します。

☆カードごとにバラバラに暗記するより、連続したストーリーとして頭に入れることをお勧めします。ストーリーから正位置のキーワードを連想できるように創作しました。もし理解しやすいストーリーがあれば、変更や追加をして、自分のオリジナルストーリーを作るとさらに身につきます。

☆カップ、ソード、ワンド、ペンタクル、それぞれ数字の意味に従った流れのストーリーになっています。

1. はじまり
2. 二者間のバランス・対立するエネルギー
3. 多種のエネルギーが合算して変化、愛や喜び、三位一体
4. 安定・形になる、マンネリ化
5. 対立・破壊・葛藤、ターニングポイント
6. 混迷のあとに、成果
7. 目標を目指すための自分自身との対話、葛藤
8. 新たな展開へ向けて壁を乗り越える、現状からの離脱
9. 具体化・物質化、完成直前の物質的精神的ゆとり
10. 結果（成功または、終止符）

### カップの物語

※覚えやすいように創作

#### 正位置キーワード



①私はある時、天から聖杯を渡されました「このカップには愛と幸せが入っています。ただしこのままではあなたはこの聖杯の力を使えません。人にまず与えることで、巡り巡ってあなたが手にすることができます。」愛と幸せを手に入れる人生の旅をスタートさせました。

心が満たされる  
両思い  
嬉しい知らせ  
芸術的感性がある



②ある優しい女性に心惹かれました。私は、愛のこもった聖杯を差し出しました。彼女も聖杯を私に差し出し交換することにしました。聖杯の中にはお互いの必要なものが入っています。信頼できるパートナーを得ました。

気持ちに通じる  
素敵な出会い  
向く仕事に出会う  
良い人間関係  
好意的



③庭の小さな畑で果物や野菜が収穫できたため、友人を呼びパーティーをしました。友人たちは、料理やワインを喜んでくれました。個性のある人たちですが良い影響を与え合って、いつも楽しく過ごせます。友愛の入った聖杯で乾杯をしました。

仲間と楽しい時間を過ごす  
お祝いするような良い出来事が起こりそう

#### 正位置キーワード



④ここまで順調に恋人や仲間と愛や友情を交換してきました。順調すぎて変化のない安定した生活が退屈になりました。4つ目の聖杯を天から差し出されますが、受け取る気がなくなってしまいました。少し休んで愛や幸せについて、今までのままでいいのか立ち止まって考えてみたいと思いました。その時の私には、平凡な幸せの素晴らしさが分からなかったのです

考え中・充電中  
今は動きたくない  
現状に飽きてしまい  
不満がある  
倦怠感、停滞  
一人になりたい心境



⑤5つの聖杯を手にししましたが、3つを倒してしまい中身がこぼれてしまいました。それぞれの聖杯には違うものが入っており、大切なものでした。失ってしまったものはもう取り返しがつかず後悔でいっぱいです。

後悔・喪失感  
過去に捕らわれている、失ったことばかりに目がいく、失恋



⑥ある時、夢を見ました。それは子どもの頃に住んでいた懐かしい街です。夢の中で、幼なじみの女の子に再会し、ユリの花の入った聖杯をあげました。女の子は喜んで私の真心を受け取ってくれました。子どもの頃の純真な心を思い出しました。それは幸せな思い出ばかりでした。私はしばらく過去の思い出に浸りました。

和気あいあい  
懐かしさ、再会  
過去の思い出に浸る  
恋愛は友人以上恋人未満



⑦また夢を見ました。目の前に魅力的な物が並んでいます。目移りして、どれを手にするかなかなか決められません。本当に私が欲しいもの、渴望するものが何であるのか、まだ分かりません。

自分の望むものが分からない、目移り  
夢や希望が多すぎる  
理想ばかりで行動しない



⑧私は、愛や友情が入った8つの聖杯を、人に手渡ししながら積み上げてきました。天に1つ目の聖杯を渡された時からずっと、自分も幸せになれることを願って、人のために尽くしてきました。しかし、私自身が何か満たされないことに気付いてしまいました。もしかしたら、方法が間違っていたかもしれません。他に私がすべきことがあるのかもしれません。今の居場所では見つからないかもしれないと考えました。考えすぎて疲れてしまいました。考えるよりも探しに行くことにしました。

新しいことを探しに行く  
今まで積み上げたことに失望して決別  
他に興味が出る  
一人になりたい



⑨新天地で商売を始めて成功しました。私の後ろに並ぶ9つの聖杯は、私がお客様に販売したものの象徴です。愛や思いやりを商品として物質化しました。それは人に喜ばれる商品を安く売るといってお客様のニーズに答えることです。儲けて財産ができました。それよりも何より、人の役に立ち喜ばれる仕事を成して満足です。

正位置キーワード

希望が叶う  
満足感最高  
達成感あり充実  
喜びでいっぱい



⑩儲けたお金で郊外に家を買ひ、結婚しました。恵まれた自然の中で暮らすことが、私の一番の夢であることに気が付いたのです。二人の子どもたちもすくすく育ち、愛する妻と一緒に幸せな家庭を築きました。

ハッピーエンド  
家族円満、平和、  
安心、幸せ、充実感、  
喜びでいっぱい

ソードの物語



①隣国との戦が始まりそうでした。そんな時、天から剣を授けられました。勝利へと天が導いてくれると確信し、剣をとって戦う物語をスタートさせました。

覚悟を決めて決断する、  
強い意志、決心して伝える、  
何かを断ち切って始める



②静寂の中で自分に問いかけました。2本の剣を掲げてバランスに集中しながら思案します。行くべきか、自分がなすべきことは何かと。戦況は刻々と変わります。情報を収集して、適切な時期に打って出る判断が必要です。

なんとかバランスを保っている  
集中している  
情報収集  
今は行動しない



③初めての戦いは、想像以上に残酷で、精神的なダメージを受けました。深く心に傷を負い、回復するには時間がかかりそうです。

深い悲しみ  
ショックな出来事  
心の傷  
削除する



④教会でしばらく休息をとることになりました。外ではまだ戦いが繰り広げられていますが、教会は静かで安全でした。今は心と体を休めてエネルギーを充電するときです。

正位置キーワード

今は体と心を休める  
休止・休息の時期  
充電が必要  
先へ進まなくてよい



⑤また戦場に戻ることにしました。今度は心を強くして、どんなに汚い手を使ってでも勝とうと決心しました。祖国や家族を守るためには、手段を選んでいる場合ではありません。

自己中心的  
汚い手段を使つての  
勝利  
人をコントロール



⑥戦況が悪くなり、残してきた妻と子どもを国外に逃がすことにしました。妻はとても不安そうでしたが、身の安全が第一なので、隣の国の親戚の家に船で逃げることにしました。

今までの困難から抜け出す  
環境が変化する  
引越しや旅行は吉



⑦戦場では、だんだんと戦う気力がなくなり逃げ出す兵が増えてきました。中には剣などの装備品を盗んでいく者さえいます。負けそうになったら金目の物を持って逃げ出す方が要領の良い生き方かもしれません。

たくらみ・策略  
いいとこどり  
要領が良い  
不誠実・騙す



⑧(妻の話) 私は国外に逃げましたが、夫が国境沿いでまだ戦っているため心配でなりません。周囲の人は、休戦の交渉が始まりそうだから大丈夫だと慰めてくれますが、私は夫が死んでしまうのではないかと思います、生きた心地がしません。

マイナス思考で自分を苦しめる  
がんじがらめ  
現実をみないようにしている



⑨(妻の話) 戦地からいろいろな情報が流れてきて、どれが本当か分かりません。悪いことばかり考えてしまい、不安と恐怖で夜も眠れなくなりました。夫にも何も何かがあれば、どうやって生きていったらいいか分かりません。

悲観的すぎる  
ネガティブな妄想  
思い詰めている  
精神的にまいっている

正位置キーワード



⑩死力を尽くして戦いましたが、敗戦しました。負けたことは事実なため認めなくてはなりません。どんなにあがいても終わりです。国は負けましたが、人々は生きていかななくてはなりません。開けない夜はないように、絶望から立ち上がる日が来るはずですよ。

挫折・失敗・失恋など望まない結果に終わる、終了  
苦しみのどん底  
終止符を打つ

ペンタクルの物語



①ある日夢を見ました。天から大きな金貨を差し出され受け取る夢です。きっとこれはお金持ちになれる予知夢に違いないと思いました。今は手元には金貨一枚しかありません。しかしそれを元手に街へ出て、お金儲けをすることを決心しました。

欲しいものを手にする、経済的に良くなる、仕事や地位を手にするスタート  
手ごたえがある



②街では、特技を生かして大道芸を道端でやることにしました。小さい頃、大道芸人だった叔父が教えてくれたため、バランスをとる技が得意です。街は景気が良く賑わっていたため、楽しくお金を稼げました。小銭をためて、何か手に職をつける資金にすることにしました。

バランスをとってやる・器用  
二つを比べ迷う  
趣味を楽しむ  
現状維持で進展しない



③建築関係の親方に弟子入りをして、教会の修復の仕事を手伝わせてもらえることになりました。教会の仕事は、お金のためというよりも、携われるだけで誇らしいです。真面目に仕事をして、才能を親方に認めてもらいたいと仕事に励みました。

真面目  
才能や専門性を生かす、計画通りに進む、周囲と協力して成し遂げる



④コツコツと真面目に働き、ある程度お金が貯まり生活が安定しました。せっかく手に入れたお金を失わないように、しっかり抱え込むことにしました。お金は使わなくて貯めるのが楽しくなりました。

お金や物への執着  
経済的安定、貯蓄  
所有欲が強い  
損得勘定を考える

正位置キーワード



⑤冬の雪の降る日、教会の前を食事の配給所に急ぐ、貧しい人達を見かけました。この頃は景気が悪くなり、失業したり経済的に厳しい人が増えているようです。ボロを着た女性がいたので、小銭を渡そうとしましたが断られました。ボロは着ている、プライドは高いようで悪いことをしました。

厳しい現実、貧しさ  
お金の使い方が下手  
見栄っ張り  
現状はボロボロ  
現実を直視していない



⑥職人は立派な仕事ですが、大金持ちになることはないと気付いたため、建築関係の会社を起こし、たくさんの職人を抱えて成功しました。稼いだお金の1割は、社会に還元すると巡り巡って自分に幸福がやってくると信じているため、貧しい人達に、施しをしています。

先に与えると良いことが起こる  
先行投資が吉  
役割分担が大切  
バランスが良い状態



⑦新しい工法で建築する方法を採用しましたが、結果が思ったものとやや違うため、改良が必要になりました。利益も思ったより少なくなりそうです。さっそくプロジェクトチームを立ち上げて、検討させることにしました。ゆっくり見守るしかありません。

期待していたことと違う結果がでる  
今のやり方ではだめ  
違う方法の検討が必要、ゆっくり見守る



⑧会社は軌道に乗り、息子に継いで欲しいと考えています。しかし息子は会社には興味がなく、芸術家として作品作りがしたいそうです。こだわりが強く、時間をかけて毎日コツコツ作品を作っています。成功するかは分かりませんが、情熱を持っている彼の様子を見て、しばらくは好きなことをするのを応援することにしました。

地道な努力、真面目  
コツコツ積み上げる  
時間をかけて着実に進歩する  
こだわりが大切  
誠実、貯蓄



⑨妻には、経済的に豊かな生活をさせることができました。いつも幸せそうで見ている私も幸せでした。妻がブドウ園を経営して、新しいブランドのワインを発売したいと言うので、資金を出しましたが、ヒットして儲けが出たようです。商売の才能もあるようで驚きました。

仕事の成功、物質的に豊か、報酬を得る  
成果が上がる、支援者に恵まれて成功する、幸せで満足



⑩会社を息子に譲り、隠居しました。頑張って何十年も働いてきた結果、大きな屋敷を持ち息子夫婦と孫と暮らしています。広い庭で、犬も飼って裕福な生活を楽んでいます。

正位置キーワード

裕福な暮らし、経済的・物質的に満足、環境や協力者に恵まれる、仕事の成功

ワンドの物語



①船で外国と行き来する時代のことです。貿易で成功すれば財産を築くことができます。考えるだけでワクワクした気持ちになります。ある日夢で天からワンドを差し出され、思わず受け取りました。きっと良いメッセージに違いありません。長年温めていたビジネスプランを実行に移すことにしました。

ワクワクする出来事の始まり  
新しい出会い  
ときめき  
クリエイティブな才能を生かす



②貿易商人として利益が出始めました。地球儀と海を眺めながら、次の商材と仕入先と時期を考えています。香辛料を仕入れるか、絹糸を仕入れるか悩んでいます。どちらかにそろそろ決めなくてはなりません。

目標を定めようとしている、方向性を検討中、前向きだがまだ動かない



③仕入れ先に向かう仲間の船が戻るのを待っています。無事に目的地に到着して、必要な仕入れをし、商品を積んで戻ってくれば、新しい商売ができます。必ず儲けが出ると確信しています。

目標に向かって順調に進み始める  
仲間と協力  
リーダーシップ発揮



④今回の貿易で、想像より多くの利益が出たため、協力してくれた仲間とお祝いのパーティーを開くことにしました。貿易会社は、皆のおかげで安定した経営になりました。

明るく楽しい状態  
安定した環境  
希望した未来に近づくと、問題が解決



⑤ライバル会社が現れて、競争が始まりました。良い品をできるだけ安く顧客に提供しなくてはなりません。サービスの向上などの工夫も必要でしょう。ライバルと言えども、お互い切磋琢磨して、業界全体を盛り上げていくのも一案です。仕事も増えて忙しくなりました。

ライバルが多い  
切磋琢磨する  
意見が対立する  
自分を守るので必死



⑥この辺りで生糸の一番大きな問屋になりました。織物業の発展に貢献して、地域の産業が好景気になるのを手伝った功績を認められて、街のお祭りでは凱旋パレードのように祭り上げられ祝福されました。馬の中は仲間が入っていて、私を乗せてくれています。私の力だけの成功でなく、チームワークの良い仕事仲間へ感謝です。

正位置キーワード

周囲からの称賛  
達成感・願いが実現  
リーダー的役割  
目立つ  
チームワークで結果  
良好



⑦貿易商として、この辺り一帯で一番早く成功したこともあり、ライバルが現れても我が社が優位なのは変わりありません。しかし新規参入の業者がこのところ頑張っていて追いついてくるため、こちらも必死でライバルに勝つべく戦う必要に迫られてきました。社長としての仕事もどンドン忙しくなり、一人で決断して頑張ることが増えました。社長はある意味孤独な職業です。

やっと優位を保つ  
一人で頑張っている  
努力で困難を克服する  
ライバルが多い  
悩みごとや困難が多い



⑧急に大手から業務提携の話が来るなど思いがけないチャンスが舞い込みました。運気の流れも良いようで、売り上げも予想以上に上がっています。勢いに乗って、新しい事業にも参入することになりました。

勢いがある、急展開  
新しい出来事が起こる、思いがけないチャンス到来



⑨新規事業は、ライバル会社に先を越されたため、思うように販路が広がらずに損失が出てしまいました。「事前に市場調査をしっかりとすること。ライバル会社の動きをリサーチすること。タイミングを読むこと。」が大切だと学びました。今は次の事業のための準備の時期です。しっかり対策をして備えることにしました。

事前に準備と対策を練る、慎重な行動、タイミングを待つ、守り固め、過去の失敗を気にして行動できない







⑩事業を拡大しすぎたのか、こここのところオーバーワークで疲労気味。しかし社長なので休むわけにはいきません。一人で抱え込まないようにとアドバイスを受けたが、他の人に任せるのは不安であるし、責任も伴うため、やはり一人で頑張ってしまう癖は抜けない。きっともうしばらく我慢して頑張れば、山積みの課題は解決できると信じています。この仕事はひとまず終止符を打つ予定です。

課題が山積み  
責任が重い  
仕事が多すぎる  
一人で抱え込みすぎる  
心も体も疲労困憊  
苦勞が多い

(補足) ストーリー外のカード

人物札はそれぞれどんなタイプの人か、イメージをつかみましょう。

人物の特徴	カップ (感情愛情感性)
<p><b>キング</b> 王座に座っている。いるだけで影響力のあるような立場である。年上や立場が上の男性を示すことが多い。男女関わらず、頼れる人やリーダー格の人、上司、父親など力を持つ立場の人のことを示す。権力や統率力、指導力、などを持つ、男性的な力を表している。</p>	 <p>優しくも、内面には情熱がある。人生の経験を積んでいて、懐の深さがあり何事にも寛大である。大きな心で人を導きたい。</p>
<p><b>クイーン</b> 王座に座った女性。存在が周囲に影響を大きく与える人物である。女性だけでなく、女性的な一面を持つ男性のことを示す場合もある。人をサポートする役目をする人を示す。例えば、母親のように母性と女性性を発揮する人物。母親や姉妹、補佐役などの立場の人。経済的な成功を表す場合もある。</p>	 <p>相手の心を汲み取ることでできる繊細な感性がある。人と気持ちを共有することが自然にできる。ありのままの相手を受け入れることができる。</p>
<p><b>ナイト</b> 鎧に身を包み馬にまたがる騎士。青年を描いているが、男女関わらず若い人を示す。活動的であり、変化を恐れず行動する。行動範囲が広いと、影響を与える範囲が広いことが特徴。兄弟、同年代の友人、リーダーに従って働く人などを示す。</p>	 <p>誠実で真心のある人。思いやりと優しさにあふれる。サービス精神が旺盛で、場の雰囲気さをさりげなく盛り上げる気遣いのできるタイプ。</p>
<p><b>ページ</b> 子どもや、男女関わらず子どもっぽい人を示す。人生経験が少なく、未熟である。しかし、これから学ぶことが多く、いかなる方向へも人生を広げることのできるような、希望のある状態である。年下や後輩、新人などを示す。</p>	 <p>夢見がちな子どもっぽいタイプ。純粋な気持ちを持っている。豊かな発想力やユニークさがある。可愛らしさや愛嬌がある人。生活を楽しむことを大切にしている。</p>

ソード (論理思考言葉)	ペンタクル (物質的現実的)	ワンド (情熱理想)
 <p>今までの人生で培ってきた知識を基に、判断を下すことができる。知的でクールな人物。けして妥協をしない厳しい一面がある。責任感と正義感が強い。</p>	 <p>あらゆるものを手にした実力者。財産のみならず、人脈や権力、知識など努力で手に入れている。実利を優先しがちで情が薄くなりがちである。</p>	 <p>エネルギーにあふれるカリスマ的な指導者。演説や討論が得意。野心と情熱がある。即断即決のできる頼もしいリーダーであり、どんな逆境も跳ねのける。</p>
 <p>知的でクールな目上の女性を示す。物事の本質を見抜く才能があり、的を得た発言をする。目標にひたむきに努力する強い意志と行動力の持ち主。</p>	 <p>落ち着いて物事の本質を見抜く能力がある。人の心を読むのが上手。人を手助けすることに喜びがあるタイプ。管理能力が高く、聡明な女性。</p>	 <p>情熱的で明るい女性。相手の心を開かせるような魅力がある。ハッキリと物を言うタイプ。人の面倒見がよく、大らかな性格。自己主張は強い傾向である。</p>
 <p>素早い決断と行動力がある。手際よく仕事をこなす能力がある。高い理想の持ち主であり、夢や憧れを語るタイプ。一人でも目標に突き進む度胸がある。</p>	 <p>ゆっくり慎重に歩むタイプ。始める前によく下調べをするような用意周到さがある。負け戦はしないタイプ。しかし一度やる決めたら成し遂げる。マイペース。</p>	 <p>新しいことにチャレンジする勇氣と行動力がある男性。他人の意見を聞かずに突っ走る猪突猛進タイプ。親しげな雰囲気のある若者。飽きやすいのが欠点。</p>
 <p>新しい情報に敏感であり、状況を判断して即座に対応する頭の良さがある。知的好奇心に富み、研究に余念がないタイプ。計算高く、要領の良い一面もある。芯の強い人でもある。</p>	 <p>真面目で勤勉な若者。地道に努力することを大切にしている。安心安全な道を着実に進みたいタイプ。失敗しそうなことには手を出さない安定志向。</p>	 <p>ワクワクする知的好奇心や、遊び心を大切にする人。それを原動力に行動をするタイプ。向上心が強く、熱意と根性で経験不足を補い前進する。</p>