

( 1 9 ) 【発行国・地域】日本国特許庁 ( J P )  
( 4 5 ) 【発行日】令和 3 年 1 1 月 2 9 日 ( 2 0 2 1 . 1 1 . 2 9 )  
( 1 2 ) 【公報種別】意匠公報 ( S )  
( 1 1 ) 【登録番号】意匠登録第 1 7 0 0 7 9 7 号 ( D 1 7 0 0 7 9 7 )  
( 2 4 ) 【登録日】令和 3 年 1 1 月 9 日 ( 2 0 2 1 . 1 1 . 9 )  
( 5 4 ) 【意匠に係る物品】自動車用飲料容器保持具  
( 5 2 ) 【意匠分類】C 5 - 5 3 0 0  
( 5 1 ) 【国際意匠分類】L o c ( 1 2 ) C 1 . 7 - 0 6  
【Dターム】C 5 - 5 3 0 0 E A  
( 2 1 ) 【出願番号】意願 2 0 2 0 - 2 6 4 1 2 ( D 2 0 2 0 - 2 6 4 1 2 )  
( 2 2 ) 【出願日】令和 2 年 1 2 月 8 日 ( 2 0 2 0 . 1 2 . 8 )

( 7 2 ) 【創作者】

【氏名】鯉江 佳弘

【住所又は居所】愛知県岡崎市日名西町 3 番地 槌屋ヤック株式会社内

( 7 3 ) 【意匠権者】

【識別番号】0 0 0 1 1 4 7 0 9

【氏名又は名称】槌屋ヤック株式会社

【住所又は居所】愛知県岡崎市日名西町 3 番地

( 7 4 ) 【代理人】

【識別番号】1 0 0 0 8 8 6 1 6

【弁理士】

【氏名又は名称】渡邊 一平

( 7 4 ) 【代理人】

【識別番号】1 0 0 1 5 4 8 2 9

【弁理士】

【氏名又は名称】小池 成

( 7 4 ) 【代理人】

【識別番号】1 0 0 1 3 2 4 0 3

【弁理士】

【氏名又は名称】永岡 儀雄

( 7 4 ) 【代理人】

【識別番号】1 0 0 1 9 8 8 5 6

【弁理士】

【氏名又は名称】朝倉 聡

【審査官】伊藤 宏幸

( 5 5 ) 【意匠に係る物品の説明】本物品は、自動車用飲料容器保持具であって、参考斜視図に示されるように、車室内に予め設置されたドリンクホルダーに嵌装可能な筒状体部と、当該筒状体部の上部に設けられた第一飲料容器保持部と、第二飲料容器保持部と、小物保持部とを具備する。第一飲料容器保持部、第二飲料容器保持部、及び小物保持部は、第一変形形態を示す参考左側面図、第一変形形態を示す参考底面図、第二変形形態を示す参考左側面図、及び第二変形形態を示す参考底面図に示すように、筒状体部に対して保持部本体が水平方向にスライド自在に形成されている。また、小物保持部は、小物把持部の変形形態を示す参考正面図に示されるように、一対の把持片を下端を軸として逆八の字形状に開くことが可能であり、弾性部材の復元力によって保持対象となるスマートフォン等の小物類を左右から挟み込んで保持することが可能であり、一方、第二飲料容器保持部は、第二飲料容器保持部の傾斜状態を示す参考左側面図に示されるように、下方に向かって傾斜させることが可能であり、弾性部材の復元力によって保持対象となる飲料容器を挟み込んで保持することが可能である。

( 5 5 ) 【意匠の説明】右側面図は左側面図と対称に表れるため省略する。

【図面】

【左側面図】

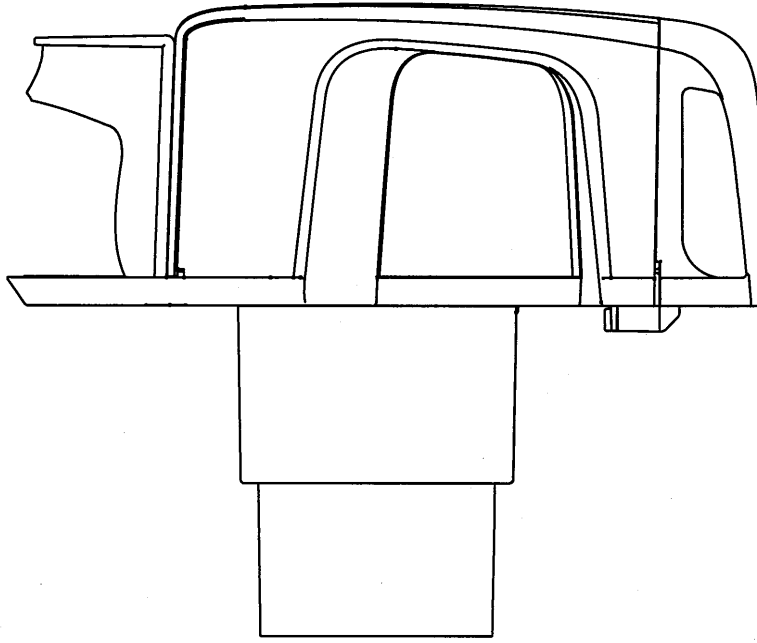

【正面図】

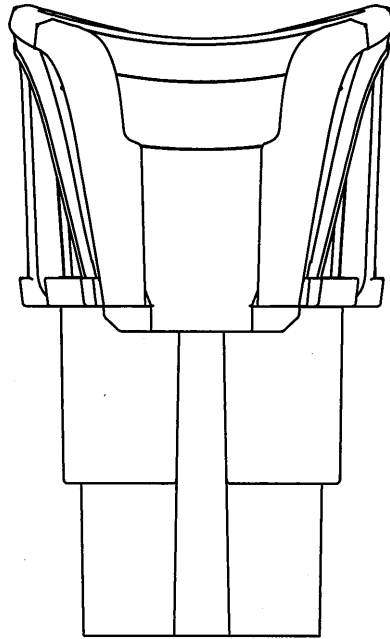

【平面図】

(3)

意匠登録1700797

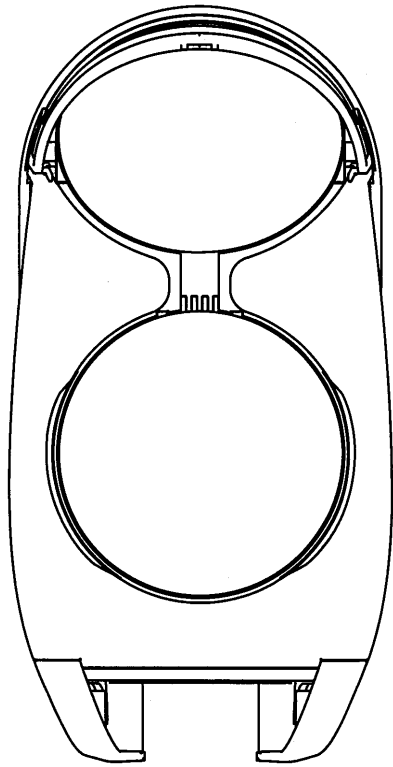

【背面図】

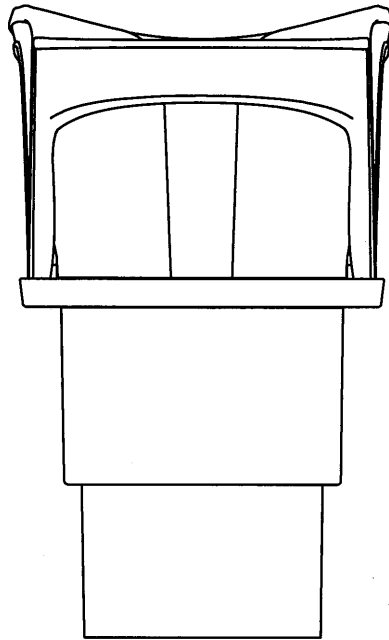

【底面図】

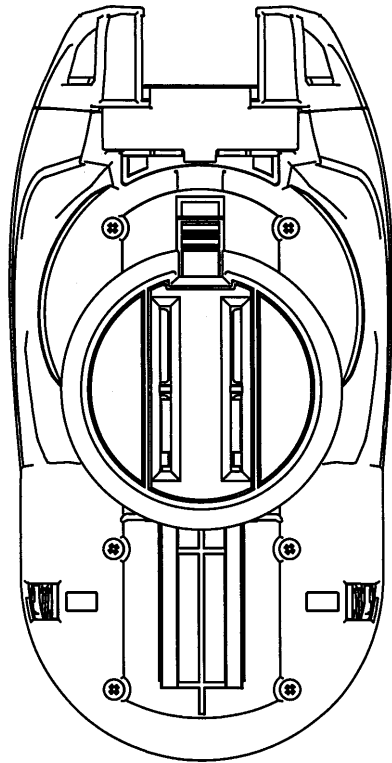

【参考斜視図】

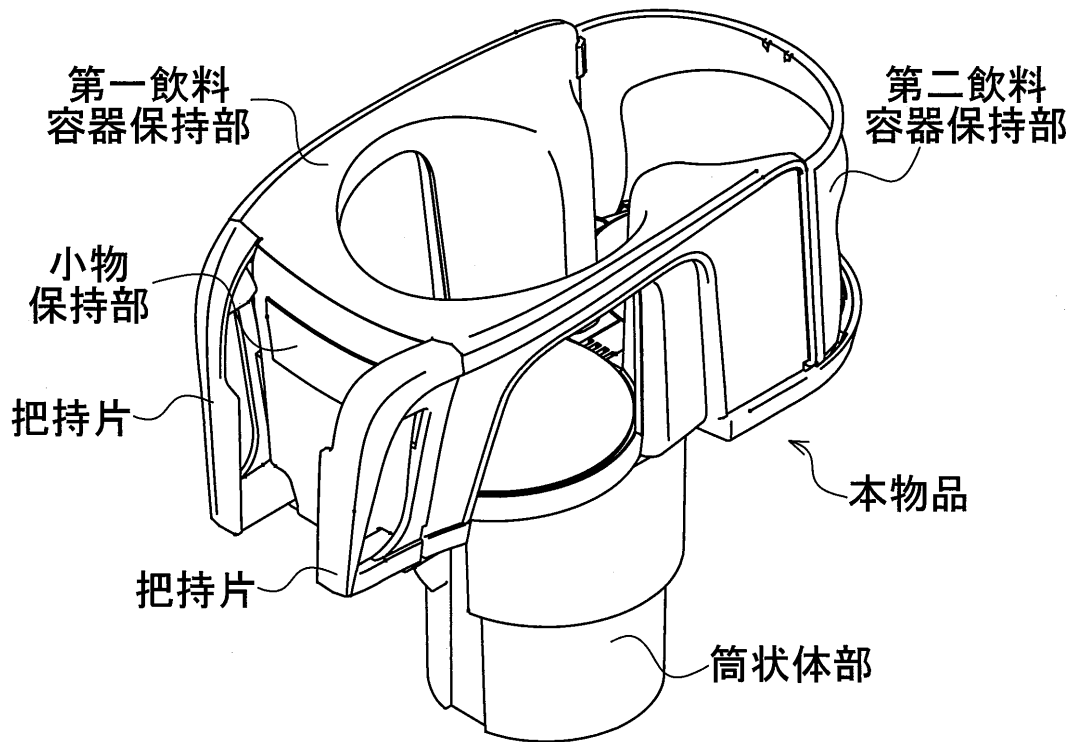

【第一変形状態を示す参考左側面図】

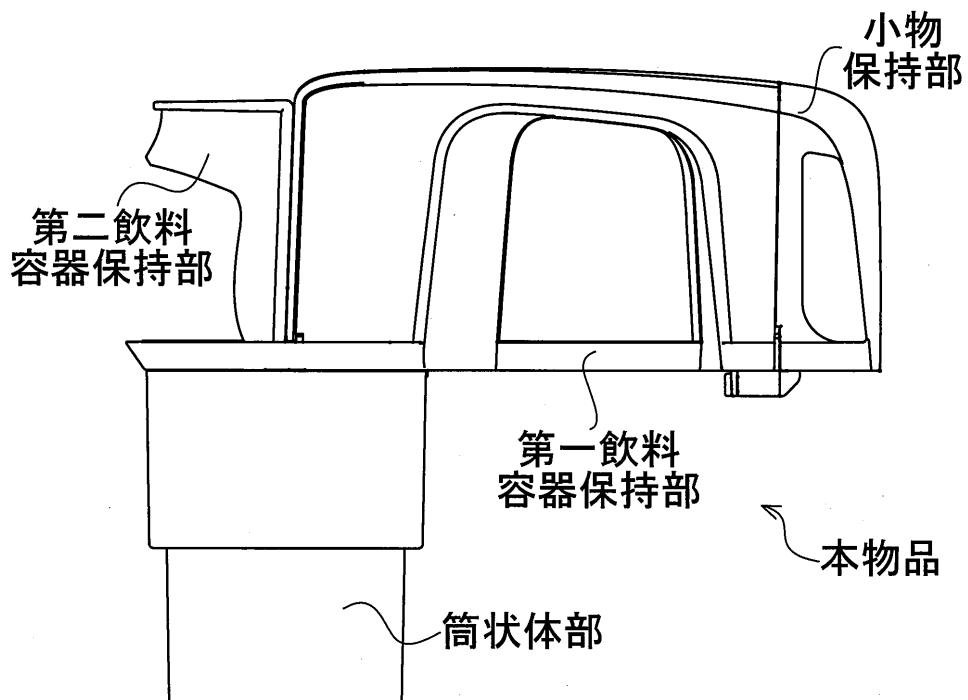

【第一变形状態を示す参考底面図】

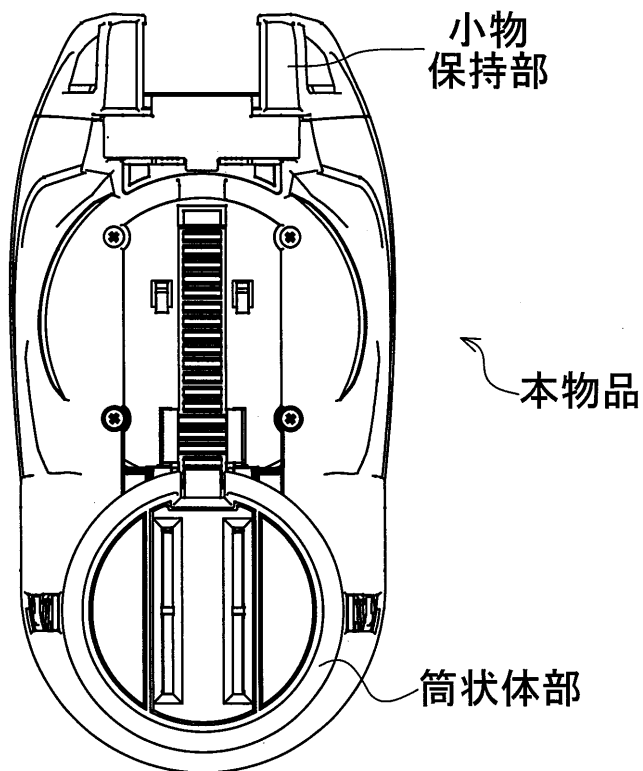

【第二变形状態を示す参考左側面図】

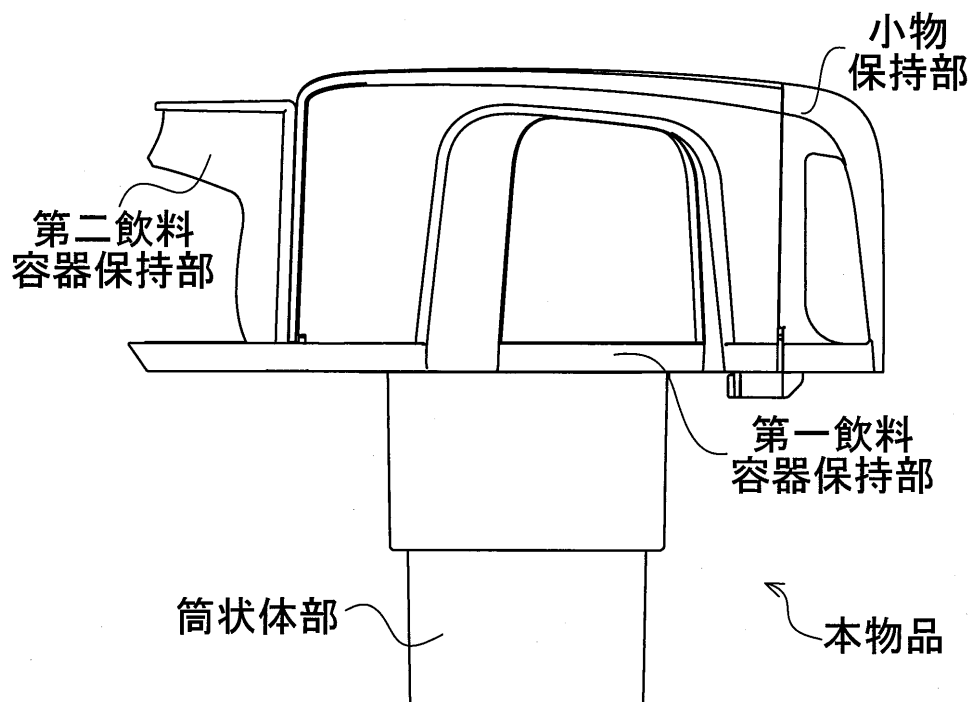

【第二变形状態を示す参考底面図】

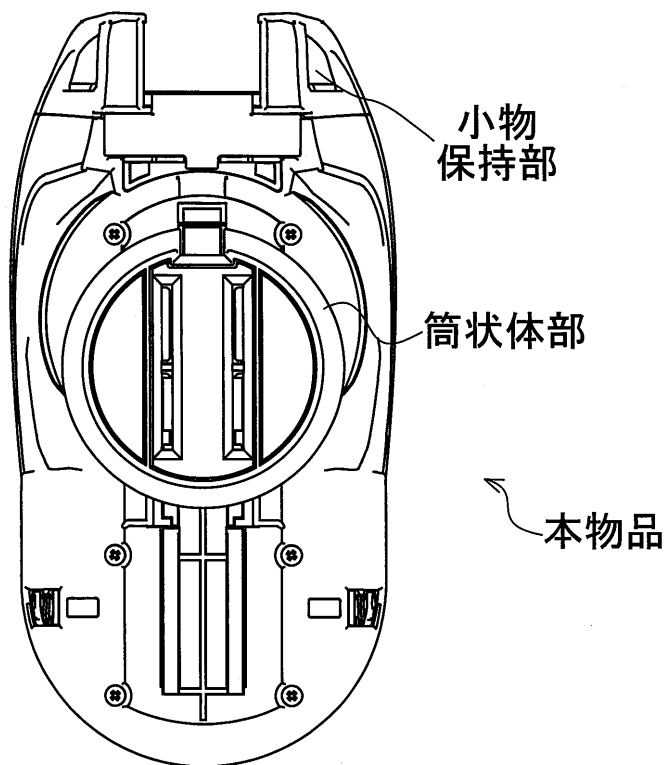

【小物把持部の変形状態を示す参考正面図】

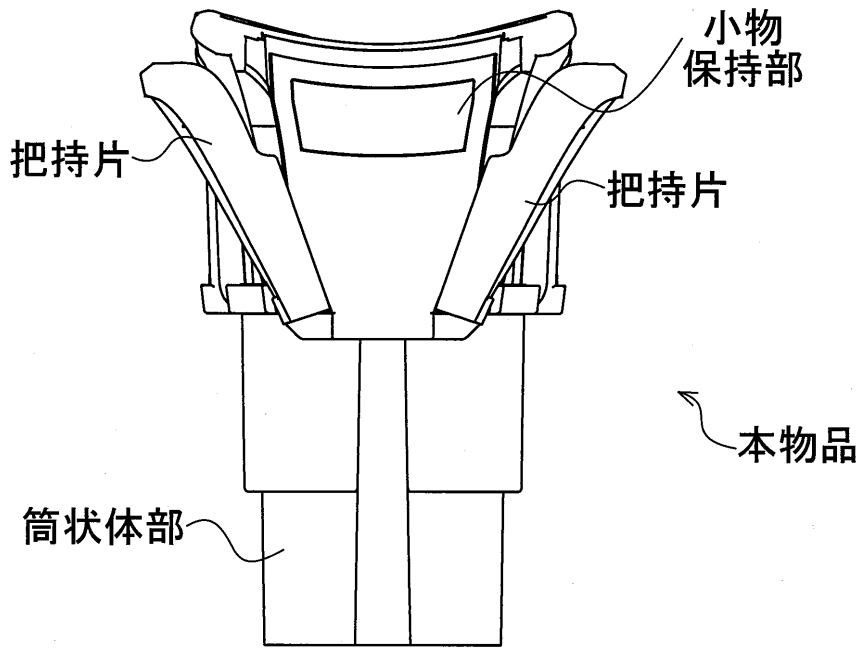

【第二飲料容器保持部の傾斜状態を示す参考左側面図】

